

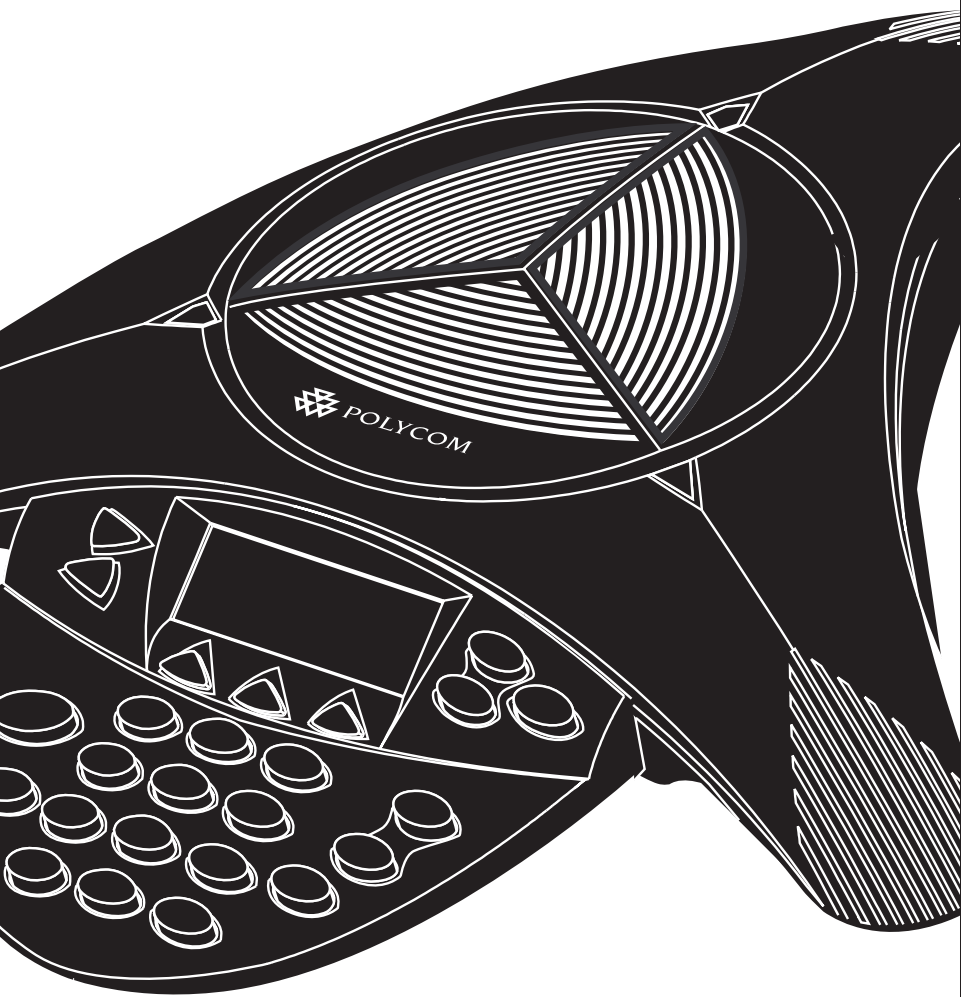

SoundStation 2W™



BENUTZERHANDBUCH/ADMINISTRATORHANDBUCH

**Benutzerhandbuch und
Administratorhandbuch**

WICHTIGE SICHERHEITSHINWEISE

Beachten Sie bei Benutzung der Geräte stets die folgenden Sicherheitsvorkehrungen, um die Gefahr von Feuer, Stromschlägen und Verletzungen zu minimieren.

- Lesen Sie die Anweisungen vollständig und gründlich durch.
- Beachten Sie alle auf dem Gerät angebrachten Warnungen und Anweisungen.
- Bei der Installation sind die jeweils geltenden nationalen Bestimmungen zur Verkabelung einzuhalten.
- Das Gerät muss in der Nähe einer Steckdose eingerichtet werden, die jederzeit frei zugänglich sein muss.
- Das Gerät darf keinesfalls in Wasser getaucht werden. Dies kann zu ernsthaften Gefährdungen führen. Benutzen Sie das Gerät nicht in der Badewanne und Dusche oder wenn Sie selbst nass sind. Dies könnte einen Stromschlag verursachen. Sollte das Gerät ins Wasser fallen, dann entfernen Sie zuerst alle Anschlusskabel, bevor Sie das Gerät aus dem Wasser holen. Schließen Sie dieses Gerät erst wieder an, wenn es vollständig getrocknet ist.
- Benutzen Sie das Gerät möglichst nicht bei Gewitter. Möglicherweise könnten durch Blitze Stromschläge hervorgerufen werden. Fassen Sie sich bei dringenden Telefonaten kurz. Selbst Schutzmaßnahmen gegen Strom- und Spannungsstöße bieten keinen absoluten Schutz vor Blitzen.
- Falls Sie vermuten, dass Gas aus defekten Leitungen austritt, informieren Sie unverzüglich die zuständigen Stellen. Benutzen Sie dazu ein Telefon, das sich in ausreichender Entfernung von der betroffenen Stelle befindet, da es an den elektrischen Kontakten der SoundStation2W™ zu Funkenbildung kommen könnte. Dabei könnte der unwahrscheinliche Fall eintreten, dass ein Funke hohe Gaskonzentrationen entzündet.
- Stecken Sie unter keinen Umständen Gegenstände durch die Gehäuseöffnungen in die SoundStation2W™, da diese mit unter Spannung stehenden Komponenten in Berührung kommen oder Kurzschlüsse verursachen könnten. Dies könnte lebensgefährliche Stromschläge zur Folge haben. Verschütten Sie keinerlei Flüssigkeiten über dem Telefon. Benachrichtigen Sie das Wartungspersonal, wenn dieser Fall eintritt.
- Um das Risiko von elektrischen Schlägen zu reduzieren, sollten Sie SoundStation2™ unter keinen Umständen zerlegen. Durch das Öffnen oder Entfernen von Abdeckungen setzen Sie sich der Gefahr hoher Spannungen aus. Zerlegte und nicht ordnungsgemäß zusammengebaute Geräte können Stromschläge verursachen. Sollte Ihr Gerät nicht einwandfrei arbeiten, dann finden Sie in diesem Handbuch Hinweise, wie Sie sich mit dem Kundendienst in Verbindung setzen. Die Telefonnummer des Supports finden Sie auf der Rückseite dieses Handbuchs.
- Installieren Sie die Telefonkabel unter keinen Umständen während eines Gewitters.
- Installieren Sie unter keinen Umständen Telefonanschlussdosen (TAE) an feuchten Standorten. Eine Ausnahme bilden spezielle Feuchtraum-Anschlussdosen.
- Berühren Sie unter keinen Umständen nicht isolierte Telefonkabel oder Anschlüsse, solange die Telefonleitung noch mit dem Netz verbunden ist.
- Ergreifen Sie alle nötigen Vorsichtsmaßnahmen, wenn Sie Telefonleitungen verlegen oder Änderungen daran vornehmen.

BEWAHREN SIE DIESE ANWEISUNGEN AUF

Inhaltsverzeichnis

Vielen Dank	5
Übersicht.....	5
Teileliste	6
Inbetriebnahme der SoundStation2W™.....	7
Funktionsmerkmale	9
LED-Anzeigen.....	9
Tasten	9
Übersicht über das Display.....	9
Funktechnologie	10
Sicherheit	10
Mobiltelefonmodus.....	11
Bedienen der SoundStation2W™	12
Telefonieren	12
Entgegennehmen eines Anrufs	12
Entgegennehmen eines zweiten Anrufs	13
Beenden eines Anrufs	13
Halten des Gesprächs	13
Aktivieren der Stummschaltung	13
Anzeige der Gesprächsdauer	14
Wiederwahl.....	14
Kurzwahl.....	14
Wählen mit dem Telefonbuch	15
Anpassen der Rufonlautstärke	15
Anpassen der Wähltonlautstärke.....	15
Anpassen der Lautsprecherlautstärke	15
Anpassen des Display-Kontrasts	15
Auswahl der Ruftöne.....	16
Anpassen der Hintergrundbeleuchtung	16
Sprache	17
Konferenzschaltung – mit der Taste	17
Hinzufügen eines Anrufs	17
Display-Taste „Brücke“	18
Telefonbuch.....	19
Anzeigen von Systeminformationen	21
Standby-Modus.....	22
Laden	23
Zusätzliche Tonausgabe	24
Funkruf an die Konsole	24
Übersicht über die LCD-Meldungen	25

Inhaltsverzeichnis

Problembehebung.....	26
Kein Signal	26
Kein Freizeichen oder Wählton	26
Keine Ruftonwiedergabe.....	26
Flackerndes LCD	26
Tastenbedienung wird nicht verarbeitet.....	26
Dumpfer oder „verschluckter“ Empfang.....	26
Kurze Pausen, Echos oder abgehackte Wörter	27
Beschädigungen am Gerät	27
Tipps für eine optimale Geräteleistung.....	27
Administratorhandbuch	28
Passcode	30
Standortinformationen.....	31
Telefonsystem.....	33
Flash-Zeit	34
Diagnose.....	35
Mikrofontest	35
Konsolenlautsprechertest	35
Standardwerte.....	36
Software-Upgrade	36
Spezifikationen und Gewährleistung	37
Beschränkte Garantie und Haftungsausschluss	38
Kundeninformationen.....	40
CE-Kennzeichnung R und TTE-Richtlinie.....	40
Sicherheitshinweise	41

Vielen Dank

Vielen Dank für den Kauf der Polycom SoundStation2W™. Dieses Benutzerhandbuch enthält sämtliche Angaben, die Sie zu einer raschen Inbetriebnahme, Verwendung und Verwaltung Ihres neuen Konferenztelefons benötigen. Erkundigen Sie sich auf jeden Fall bei Ihrem Systemadministrator, ob das Netzwerk für die Konfiguration

des SoundStation2W™-Telefons entsprechend eingerichtet ist. Bitte vergleichen Sie die Teileliste, damit Sie sicher sein können, dass alle Teile vorhanden sind, und lesen Sie den Abschnitt mit den Sicherheitshinweisen in diesem Handbuch gründlich durch, bevor Sie die SoundStation2W™ in Betrieb nehmen.

Übersicht

SoundStation2W™ von Polycom ist das schnurlose Konferenztelefon der nächsten Generation, das dem Benutzer die Freiheit bietet, überall dort Konferenzen abzuhalten, wo Teamarbeit wichtig ist – selbst in Räumen, in denen es keine Telefonleitungen gibt. Mit besserer Tonqualität als das Vorgängermodell, 2,4-GHz (WDCT)- oder 1,9-GHz (DECT)-Standardtechnologie mit

Tonverschlüsselung, bis zu 24 Stunden Sprechzeit und der Möglichkeit des Wählens über ein Mobiltelefon setzt die SoundStation2W™ neue Standards für Telefonkonferenzen. Die SoundStation2W™ ist eine leitungsvermittelte Plattform, die mit jeder beliebigen analogen Telefonleitung oder jedem beliebigen analogen Terminaladapter kompatibel ist.

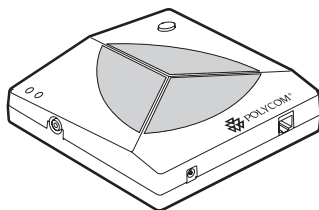
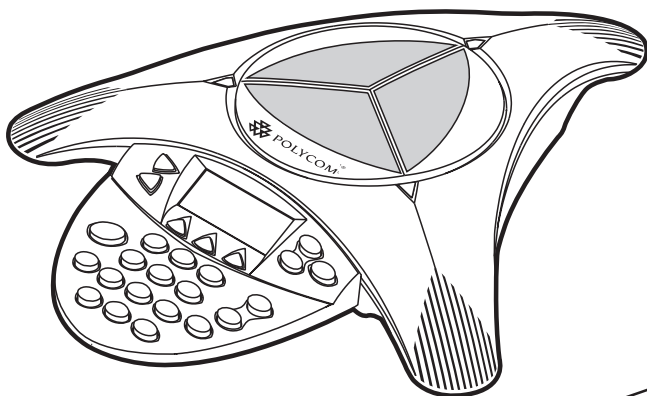

Teileliste

Die folgenden Teile gehören zum Lieferumfang des SoundStation2W™-Pakets. Überprüfen Sie diese Liste vor der Installation, um die

Vollständigkeit des Paketinhalts sicherzustellen. Falls ein oder mehrere Teile fehlen, wenden Sie sich an Ihren SoundStation2W™-Händler.

SoundStation2W™-Konsole

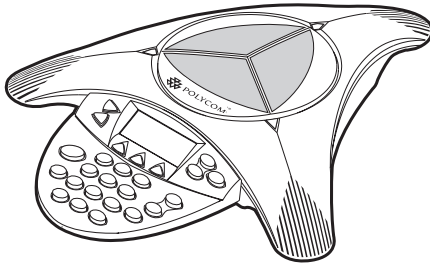

SoundStation2W™-Basisstation

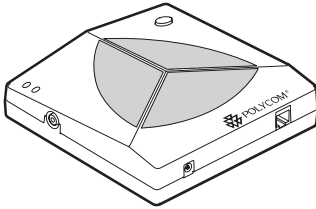

Anschlusskabel für Mobiltelefone

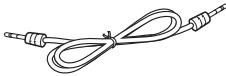

Registrierungskarte



Akku-Pack

- Pack mit 2 Zellen für SoundStation2W™ Basic
- Pack mit 4 Zellen für SoundStation2W™ EX

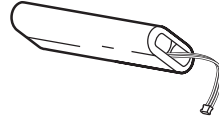

Konsolen-Lademodul

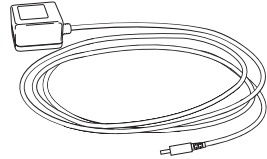

Stromkabel für die Basisstation

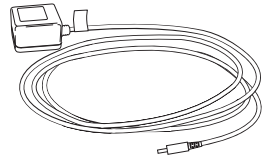

Telefonkabel

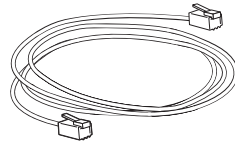

Inbetriebnahme der SoundStation2W™

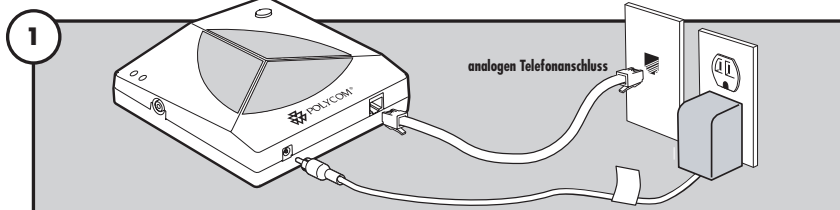

Schließen Sie die Basisstation an das Stromnetz und die analoge Telefonleitung an.

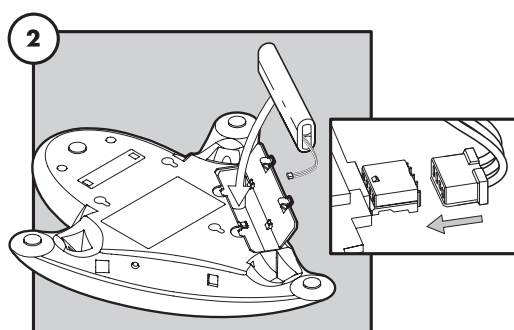

Legen Sie den Akku ein.

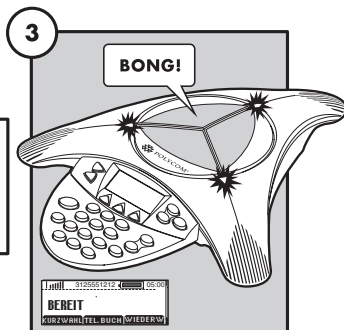

Warten Sie, bis das Telefon bei der Basisstation registriert ist.

Bereitschaftsmodus

Nachdem die SoundStation2W™ nach dem Einschalten erfolgreich mit der Basisstation kommuniziert hat, wird die Meldung „Bereit“ angezeigt.

Die Meldung „Bereit“ wird auch angezeigt, nachdem ein Gespräch beendet wurde und der nächste Anruf entgegengenommen werden kann.



- Laden Sie die Konsole vor Inbetriebnahme für einen vollständigen Ladezyklus auf, um beste Leistung zu erzielen (4 Stunden für BASIC, 8 Stunden für EX).

Montageoptionen

Sowohl die Basisstation als auch die Konsole kann, falls gewünscht, an der Wand montiert werden. Die Basisstation kann auch unter einem Tisch befestigt werden.

Die entsprechenden Bohrungen für die Montageschrauben befinden sich an der rückseitigen Oberfläche.

Die Konsole kann auch mit Hilfe eines Standard-Laptop-Sicherheitskabels am Platz gesichert werden. Diese Funktion kann für Räume genutzt werden, bei denen es wichtig ist, dass das Telefon nicht von seinem Standort entfernt werden kann und in denen das analoge Telefonkabel von der Wand entfernt werden soll. An der Seite der Konsole befindet sich eine Verschlussstülpe für die Aufnahme des Verschlusses des Kabels.

Bohrungen für die Wandmontage

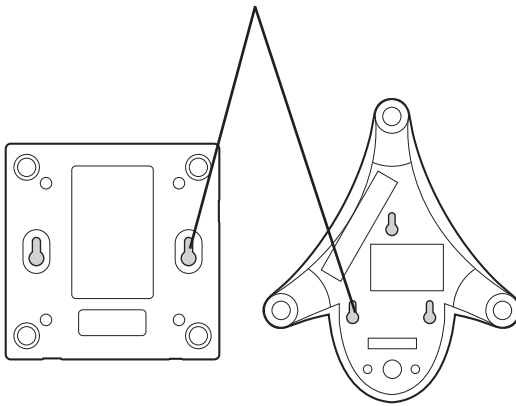

Unterseite der Konsole und der Basisstation

Funktionsmerkmale

LED-Anzeigen

Die LED-Anzeigen auf der Oberseite der SoundStation2W™ zeigen den aktuellen Status des Konferenztelefons an.

- Grün – Anruf ist aktiv.
- Grün blinkend – Ein Anruf geht ein.
- Rot – Anruf ist stummgeschaltet.
- Rot blinkend – Anruf wird gehalten.

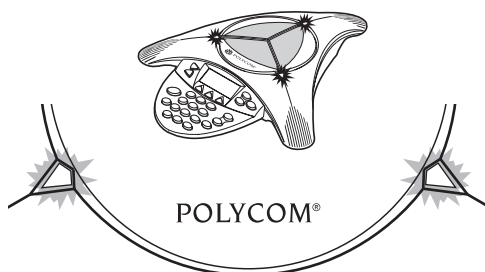

Tasten

Menüs

Anzeigen eines Menüs mit Einstellungen und Optionen.

Beenden

Zurückkehren zum vorherigen Menü.

Display-Tasten

Auf dem Display werden für diese Tasten Bezeichnungen angezeigt, die deren kontextbezogene Funktionen angeben.

Telefon

Entgegennehmen eingehender Anrufe, Starten eines Anrufs, Beenden eines Anrufs und Anfordern eines Freizeichens.

Konferenz

Anrufen, Beteiligen oder Löschen weiterer Gesprächsteilnehmer während einer Telefonkonferenz.

Navigationstasten

Bewegen in angezeigten Listen nach oben oder unten.

Auswahl

Auswählen einer Menüoption.

Lautstärkeregelung

Mit diesen Tasten passen Sie die Lautstärke von Hörer, Kopfhörer, Lautsprecher und Rufton sowie den Display-Kontrast an.

Stummschalttaste

Aktivieren und Deaktivieren des Mikrofons während eines Gesprächs.

Wähltastenblock

Über diese 12 Tasten können die 10 Ziffern, 26 Buchstaben und Sonderzeichen, die in kontextbezogenen Anwendungen verfügbar sind, eingegeben werden.

Übersicht über das Display

Signalleistung – Anzeigebereich für den Signalpegel.

Lebensdauer des Akkus – Anzeigebereich für die verbleibende Akkulaufzeit (05:00).

Infobereich – Anzeigebereich für die Telefonnummer (3125551212).

Telefonnummer dieses Geräts – Anzeigebereich für die eigene Telefonnummer.

Funktionelle Display-Tasten – Anzeigebereich für kontextbezogene Funktionen wie 'KURZWahl', 'TEL. BUCH' und 'WIEDERW'.

Auf dem Display werden für diese Tasten Bezeichnungen angezeigt, die deren kontextbezogene Funktionen angeben.

Funktechnologie

SoundStation2W™ wird in zwei unterschiedlichen Formaten ausgeliefert. Das Produkt verwendet entweder 2,4 GHz WDCT (Worldwide Digital Cordless Telecommunications)- oder 1,9 GHz DECT (Digital Enhanced Cordless Telecommunications)-Standardtechnologie. WDCT ist in Nordamerika, Südamerika und China weit verbreitet, während DECT in Europa, Teilen Asiens und Australien etabliert ist. Bei WDCT und DECT handelt es sich um zuverlässige und sichere DSS (Digital Spread Spectrum)-Protokolle, die ausgezeichnete Tonqualität sowie zahlreiche Wählfunktionen unterstützen. Aufgrund der geringen Wahrscheinlichkeit von Signalüberwachung und Interferenzen wurde DSS viele Jahre lang vom Militär verwendet.

Bei der DSS-Technologie wird der Tonfluss in kleine Fragmente aufgeteilt und über eine breite Spanne von Frequenzen zur Übertragung an ein Empfangsgerät verteilt. Nur das eindeutig beim Übertragungsgerät registrierte Empfangsgerät ist

in der Lage, das Signal wieder zusammensetzen, um den Tonfluss zu liefern. Die SoundStation2W™-Konsole und -Basisstation fungieren sowohl als Übertragungs- als auch als Empfangsgerät. Die Konsole setzt nur das Signal zusammen, das sie von der dazugehörigen Basisstation erhält, und umgekehrt. Dementsprechend funktioniert die Konsole in einer Entfernung von bis zu 45 Metern von der dazugehörigen Basisstation entfernt. Durch den Ein-zu-Eins-Austausch zwischen Konsole und Basisstation ist eine sichere Tonsignalübertragung gewährleistet.

Die SoundStation2W™ implementiert DSS unter Verwendung der Frequenzsprung-Codierung. Bei der Frequenzsprung-Codierung werden die Tonsignalfragmente über schnell wechselnde Frequenzen im 2,4- und -1,9-GHz-Band übertragen. Der Frequenzsprung ermöglicht es der SoundStation2W™, Quellen möglicher Interferenz (z. B. andere SoundStation2W™-Telefone oder 802.11x WLAN-Clients) automatisch zu ermitteln und zu vermeiden.

Sicherheit

Die SoundStation2W™ ist eine überaus sichere Sprachkommunikationslösung. Für diese hohe Sicherheit sind fünf Faktoren verantwortlich:

1. Austausch ausschließlich zwischen Konsole und Basisstation.
2. Sichere Übertragung durch die WDCT- und DECT-DSS-Technologie.
3. Abhören von Tonsignalen wird aufgrund der WDCT- und DECT-Implementierung durch Frequenzsprung noch weiter erschwert.
4. 64 Bit-Tonverschlüsselung zwischen Basisstation und Konsole. Hiermit ist für noch mehr Sicherheit gesorgt, wodurch mit der SoundStation2W™ äußerste Vertraulichkeit gewährt ist.
5. Steuerung der Aufzeichnung am AUX-Ausgang über die Benutzeroberfläche der Konsole.

Mobiltelefonmodus

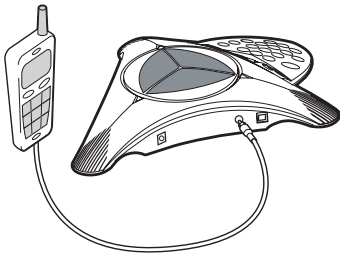

Der Mobiltelefonmodus ist ein zusätzlicher neuer Betriebsmodus der SoundStation2W™. Mit dieser Funktion können Sie den Komfort eines Mobiltelefons mit der Akustik eines Konferenztelefons kombinieren. Wenn Sie beispielsweise auf Ihrem Mobiltelefon ein Gespräch führen, können Sie das Mobiltelefon an die SoundStation2W™ anschließen und deren Lautsprecher und Mikrofone während des weiteren Gesprächs nutzen, sodass alle im Raum anwesenden Personen am Gespräch teilnehmen können. In diesem Modus läuft der Anruf über das Netz des Mobiltelefons. Eine 2,4-GHz (WDCT)- oder 1,9-GHz (DECT)-Funkverbindung zur Basisstation ist hierbei nicht erforderlich.

Der Mobiltelefonmodus sorgt für unbegrenzte Flexibilität, sodass an jedem beliebigen Ort Konferenzen abgehalten werden können, selbst in Umgebungen ohne analoge Telefonleitungen oder Telefon-Infrastruktur.

- ▶ Schließen Sie das Mobiltelefon mit dem zum Lieferumfang gehörigen Anschlusskabel für Mobiltelefone an die Mobiltelefoneingangs-/ausgangsbuchse der SoundStation2W™ an.
- ▶ Der Stecker und das Mobiltelefonkabel lassen sich in eine 2,5-mm-Standardkopfhörerbuchse einstecken. Möglicherweise ist für den Anschluss des Mobiltelefons an dieses Anschlusskabel ein Kopfhöreradapter erforderlich.

- ▶ Wenn die Konsole ein Mobiltelefon erkennt, wird auf dem LCD „Eingehender Mobilanruf“ angezeigt.
- ▶ Die Mobiltelefon-Schnittstelle wird für alle Wähl- und Anruferverwaltungsfunktionen im Mobiltelefonmodus verwendet.
- ▶ Drücken Sie im Mobiltelefonmodus nicht  auf der Konsole.
- ▶ Solange ein Mobiltelefon an die SoundStation2W™ angeschlossen ist, können über die SoundStation2W™ selbst keine Anrufe getätigt werden.
- ▶ Das Telefonbuch kann während eines Gesprächs, das mit dem Mobiltelefon geführt wird, angezeigt werden. Solange ein Mobiltelefon angeschlossen ist, können keine Anrufe über das Telefonbuch gestartet werden.
- ▶ Mobiltelefone können nicht an auf der SoundStation2W™ aktiven Gesprächsverbindungen beteiligt werden.
- ▶ Während Gesprächen, die mit einem Mobiltelefon geführt werden, ist der AUX-Ausgang deaktiviert.
- ▶ Die Basisstation braucht nicht eingeschaltet zu werden, um die SoundStation2W™ in diesem Modus zu verwenden. Die Konsole kann als zusätzlicher Lautsprecher und weitere Mikrofone verwendet werden.
- ▶ Manche Mobiltelefone werden nach ihrem Anschluss an die SoundStation2W™ erst dann erkannt, wenn von dem Mobiltelefon aus ein Anruf getätigt wird.
- ▶ Die Tonqualität kann je nach Mobilfunkverbindung und Modell variieren.
- ▶ Achten Sie darauf, dass Sie das Gespräch auf dem Mobiltelefon beenden, bevor Sie das Kabel von der SoundStation2W™ abziehen.

Adapter für universelle Freisprecheinrichtungen sind im Elektrohhandel und in Mobilfunkgeschäften erhältlich.

- ▶ So können Sie mit Ihrem Mobiltelefon Anrufe tätigen und dabei die leistungsstarken Lautsprecher und Mikrofone der SoundStation2W™ nutzen.



Bedienen der SoundStation2W™

- ▶ Laden Sie die Konsole vor Inbetriebnahme für einen vollständigen Ladezyklus auf, um beste Leistung zu erzielen (4 Stunden für BASIC, 8 Stunden für EX).

Telefonieren

Mit der SoundStation2W™ können Sie über eine analoge Telefonleitung oder einen analogen Terminaladapter (ATA) Anrufe tätigen. Anrufe können auf verschiedene Weise begonnen werden.

Direktwahl

- 1 Um ein Freizeichen zu erhalten, drücken Sie die Taste .
 - 2 Wählen Sie die gewünschte Nummer.
- ▶ Um den Anruf abzubrechen, drücken Sie die Taste .

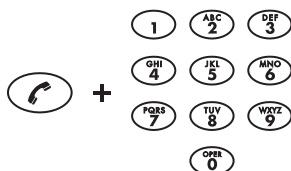

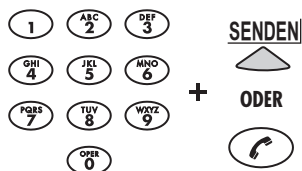

Indirekte Wahl

- 1 Wählen Sie die gewünschte Nummer, während auf dem Display „Bereit“ angezeigt wird.
 - 2 Drücken Sie die Taste  oder die Display-Taste **SENDEN**, um die Verbindung herzustellen.
- ▶ Falls Ihnen bei der Eingabe der Telefonnummer ein Fehler unterläuft, drücken Sie die Display-Taste **LÖSCHEN**.
 - ▶ Drücken Sie die Display-Taste **ABBRUCH**, um den Anruf abzubrechen.



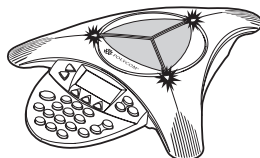

Entgegennehmen eines Anrufs

Zum Entgegennehmen eines eingehenden Anrufs drücken Sie die Taste  oder eine beliebige Zifferntaste. Wenn Sie die Taste  drücken, hat die Anrufentgegennahme Vorrang vor allen anderen Telefonaktivitäten. Die drei LEDs blinken grün, wenn das Telefon klingelt.



Entgegennehmen eines zweiten Anrufs

Geht während eines Gesprächs ein zweiter Anruf ein, hören Sie einen Anklopfton, wenn die Anrufwartefunktion in Ihrem Telefonsystem eingerichtet ist.

- ▶ Drücken Sie die Konferenztaste , um den eingehenden Anruf entgegenzunehmen. Das erste Gespräch wird automatisch gehalten.
- ▶ Mit der Konferenztaste  können Sie zwischen Gesprächen hin- und herwechseln.

Beenden eines Anrufs

Drücken Sie zum Beenden eines Anrufs die Taste .



Halten des Gesprächs

Wenn ein Gespräch gehalten wird, können weder Sie Ihren Gesprächspartner, noch Ihr Gesprächspartner Sie hören.

- ▶ Um ein Gespräch zu halten, drücken Sie die Display-Taste **HALTEN**. Die LEDs auf der Oberseite der SoundStation2W™ blinken daraufhin rot.
- ▶ Um ein gehaltenes Gespräch fortzusetzen, drücken Sie die Display-Taste **WEITER**.

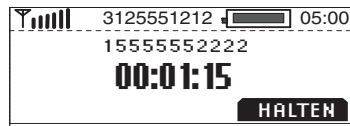

Aktivieren der Stummschaltung

Ist die Stummschaltung aktiviert, hören Sie den anderen Teilnehmer, werden von diesem aber nicht gehört.

- ▶ Drücken Sie zum Aktivieren der Stummschaltung die Stummschalttaste . Die LEDs auf der Oberseite der SoundStation2W™ leuchten rot, solange die Stummschaltung aktiv ist.
- ▶ Zum Deaktivieren der Stummschaltung drücken Sie nochmals die Stummschalttaste.

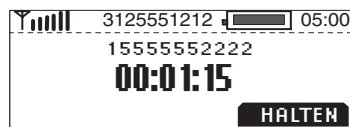

Anzeige der Gesprächsdauer

Die Dauer laufender Gespräche wird von einer eingebauten Uhr erfasst. Die aktuelle Gesprächsdauer wird auf dem Display angezeigt.

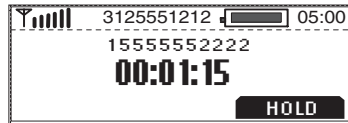

Wiederwahl

Die SoundStation2W™ speichert die zuletzt gewählte Nummer. Mit der Display-Taste **WIEDERWAHL** kann diese Nummer abgerufen werden.

- ▶ Drücken Sie die Display-Taste **WIEDERW.** Die zuletzt gewählte Nummer wird angezeigt und gewählt.
ODER
- ▶ Drücken Sie die Taste  und anschließend die Display-Taste **WIEDERW.** Die zuletzt gewählte Nummer wird angezeigt und gewählt.



Kurzwahl

Sie können jedem beliebigen Eintrag aus Ihrem Telefonbuch mit einer der beiden folgenden Methoden eine Kurzwahlnummer zuweisen.

Beginnen mit der Kurzwahlnummer

1. Geben Sie die ein- oder zweistellige Kurzwahlnummer ein.
2. Drücken Sie die Taste „Telefon“ oder die Display-Taste **SENDEN**.

Wenn ein Kurzwahleintrag nicht vorhanden ist, wird der Hinweis „Nicht zugewiesen“ angezeigt. Sie können eine neue Kurzwahlnummer eingeben oder die Display-Taste **ABBRUCH** drücken, um das Menü „Kurzwahl“ zu verlassen.

Beginnen mit der Display-Taste

Wenn die Display-Taste **KURZWAHL** verfügbar ist:

1. Drücken Sie die Display-Taste **KURZWAHL**.
2. Geben Sie die ein- oder zweistellige Kurzwahlnummer ein. (Bei einstelligen Nummern müssen Sie einen kurzen Moment warten, bevor Sie mit der Eingabe fortfahren können).

▶ Kurzwahlnummern mit nur einer Ziffer muss keine führende „0“ vorangestellt werden (z. B. können Sie für „02“ auch einfach „2“ eingeben).

▶ Informationen zum Erstellen von Telefonbucheinträgen und zum Zuweisen von Kurzwahlen finden Sie unter „Hinzufügen eines Eintrags“ auf Seite 20.

Wählen mit dem Telefonbuch

Die Telefonnummern von Telefonbucheinträgen können automatisch gewählt werden.

1. Wählen Sie den gewünschten Eintrag aus (siehe „Schnelle Auswahl aus einer Liste“ auf Seite 19).
2. Drücken Sie die Display-Taste **WÄHLEN**. Sie können sehen und hören, wie die Wahl erfolgt.

► Nachdem Sie mit der Taste „Auswahl“ einen Eintrag ausgewählt haben, können Sie auch die Display-Taste **WÄHLEN** drücken.

Anpassen der Ruftonlautstärke

Drücken Sie, während sich die SoundStation2W™ im Bereitschaftsmodus befindet oder der Hörer aufgelegt ist, die Lautstärketasten, um die Ruftonlautstärke anzupassen.

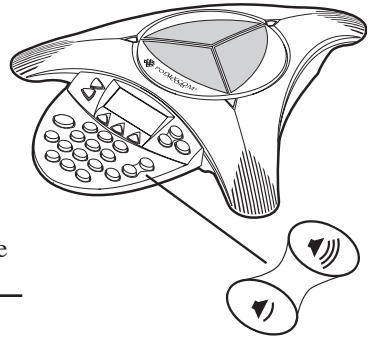

Anpassen der Wähltonlautstärke

Drücken Sie, während der Hörer der SoundStation2W™ abgenommen ist, die Lautstärketasten, um die Wähltonlautstärke anzupassen.

Anpassen der Lautsprecherlautstärke

Drücken Sie während eines laufenden Gesprächs die Lautstärketasten, um die Lautsprecherlautstärke anzupassen.

Anpassen des Display-Kontrasts

1. Drücken Sie die Taste „Menü“, wählen Sie „Einstellungen“, und drücken Sie die Taste „Auswahl“.
 2. Wechseln Sie mit den Navigationstasten zwischen den Optionen, wählen Sie „Kontrast“, und drücken Sie dann die Taste „Auswahl“.
 3. Drücken Sie die Navigationstasten oder die Display-Tasten + und -, um den Display-Kontrast anzupassen.
 4. Um die gewählte Kontrasteinstellung zu übernehmen, drücken Sie die Display-Taste **SPEICHER** oder die Taste „Auswahl“.
- Drücken Sie die Taste „Beenden“, um diese Änderung zurückzunehmen.

► **EINSTELLUNGEN**
TELEFONBUCH
DIESES TELEFON
BRÜCKEN-SETUP ▾



Auswahl der Ruftöne

1. Drücken Sie die Taste „Menü“, wählen Sie „Einstellungen“, und drücken Sie die Taste „Auswahl“.
2. Wechseln Sie mit den Navigationstasten zwischen den Optionen, wählen Sie „Ruftöne“, und drücken Sie dann die Taste „Auswahl“.
3. Probieren Sie die Ruftöne aus, indem Sie die Navigationstasten oder die Display-Tasten <— und —> drücken.
4. Um die gewählte Ruftoneinstellung zu übernehmen, drücken Sie die Display-Taste **SPEICHER** oder die Taste „Auswahl“.

- Drücken Sie die Taste „Beenden“, um diese Änderung zurückzunehmen.

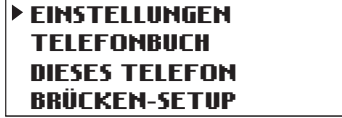

Anpassen der Hintergrundbeleuchtung

Die Anzeige der SoundStation2W™ leuchtet auf, wenn auf der Tastatur eine Taste gedrückt wird oder wenn ein Anruf eingeht.

So schalten Sie die Hintergrundbeleuchtung ein und aus:

1. Drücken Sie die Taste „Menü“, wählen Sie „Einstellungen“, und drücken Sie die Taste „Auswahl“.
2. Wechseln Sie mit den Navigationstasten zwischen den Optionen, wählen Sie „Display- Beleuchtung.“, und drücken Sie dann die Taste „Auswahl“.
 - Der aktuelle Status der Hintergrundbeleuchtung wird angezeigt.
3. Drücken Sie die Display-Taste **AN** oder **AUS**, oder wählen Sie mit Hilfe der Navigationstasten die Option „AN“ bzw. „AUS“.
4. Drücken Sie die Display-Taste **SPEICHER** oder die Taste „Auswahl“, um die gewählte Einstellung für die Hintergrundbeleuchtung zu übernehmen, oder drücken Sie die Taste „Beenden“, um diese Änderung zurückzunehmen.

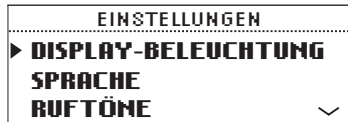
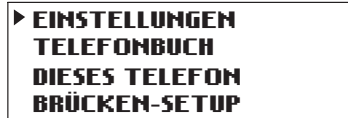

Sprache

Sie können bei der SoundStation2W™ auswählen, in welcher Sprache Informationen auf dem Telefon angezeigt werden.

So ändern Sie die Spracheinstellung:

1. Drücken Sie die Menütaste, und wählen Sie „Einstellungen“.
2. Wechseln Sie mit den Navigationstasten zwischen den Optionen, wählen Sie „Sprache“, und drücken Sie dann die Taste „Auswahl“.
3. Sie zeigen die verfügbaren Sprachen an, indem Sie die Navigationstasten oder die Display-Tasten <— und —> drücken.
4. Drücken Sie die Display-Taste **SPEICHER** oder die Taste „Auswahl“, um die gewählte Spracheinstellung zu übernehmen, oder drücken Sie die Taste „Beenden“, um diese Änderung zurückzunehmen.

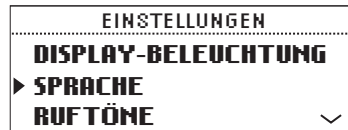
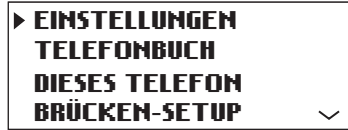





Konferenzschaltung - mit der Taste

Wenn Ihr Telefonsystem Gruppen-Telefonkonferenzen unterstützt, können Sie diese mit der SoundStation2W™ durchführen.

- ▶ Erkundigen Sie sich bei Ihrem Systemadministrator, wie viele Parteien an einer Konferenz beteiligt sein können.
- ▶ Ihr Systemadministrator muss möglicherweise für Gruppen-Telefonkonferenzen erforderliche Funktionen aktivieren oder Ihnen Anweisungen für Ihr Telefonsystem geben.

Hinzufügen eines Anrufs

1. Drücken Sie während eines laufenden Gesprächs die Konferenztaste . Das erste Gespräch wird automatisch gehalten.
2. Wählen Sie die Nummer des gewünschten Gesprächsteilnehmers. Sie können hierzu die Wiederwahlfunktion oder das Direktwahlverfahren verwenden.
3. Drücken Sie die Konferenztaste  oder die Display-Taste **TEILNAHME**, um das zweite Gespräch an der Konferenz zu beteiligen. Um die Verbindung zum zweiten Gesprächsteilnehmer zu trennen, drücken Sie nochmals die Konferenztaste .
ODER
 1. Drücken Sie die Display-Taste **HALTEN**, um das erste Gespräch zu halten.
 2. Drücken Sie die Konferenztaste  und geben Sie die Nummer des gewünschten Teilnehmers ein. Sie können hierzu die Wiederwahlfunktion oder das Direktwahlverfahren verwenden.

Display-Taste „Brücke“

Sie können die Telefonnummer Ihres bevorzugten Anbieters von Audiokonferenzbrücken in der SoundStation2W™ speichern, damit diese sofort verfügbar ist.

Speichern der Brückennummer

1. Drücken Sie die Menütaste, markieren Sie mit Hilfe der Navigationstasten die Option „Brücken-Setup“, und drücken Sie die Taste „Auswahl“.
2. Wählen Sie „Tel.Nr. eingeben“, drücken Sie die Taste „Auswahl“, und geben Sie dann über den Wähltastenblock die Brückennummer ein. Geben Sie gegebenenfalls auch die erforderliche Vorwahl ein, z. B. 9 und/oder 1.
- ▶ Wenn Ihnen bei der Eingabe der Rufnummer ein Fehler unterläuft, korrigieren Sie diesen mit der Display-Taste < LÖSCHEN.
3. Drücken Sie die Display-Taste **SPEICHER**, oder drücken Sie die Display-Taste **ABBRUCH**, wenn Sie den Vorgang abbrechen möchten.

▶ Die Display-Taste **KURZWAHL** wird nicht angezeigt, wenn die Brückennummer konfiguriert ist.

▶ **EINSTELLUNGEN**
TELEFONBUCH
DIESES TELEFON
BRÜCKEN-SETUP

TASTE BEARBEITEN

BRÜCKE

ABBRUCH < **LÖSCHEN** **SPEICHER**

TASTE BEARBEITEN

|

ABBRUCH < **LÖSCHEN** **SPEICHER**

Bearbeiten der Display-Taste „Brücke“

1. Drücken Sie die Menütaste, markieren Sie mit Hilfe der Navigationstasten die Option „Brücken-Setup“, und drücken Sie die Taste „Auswahl“.
2. Wählen Sie die Display-Taste **BEARBEITEN**, drücken Sie die Taste „Auswahl“, und geben Sie über den Wähltastenblock die neue Bezeichnung für die Display-Taste ein. Die ersten sechs Zeichen werden angezeigt.
- ▶ Wenn Ihnen bei der Eingabe der Display-Tastenbezeichnung ein Fehler unterläuft, korrigieren Sie diesen mit der Display-Taste < LÖSCHEN.
3. Drücken Sie die Display-Taste **SPEICHER**, oder drücken Sie die Display-Taste **ABBRUCH**, wenn Sie den Vorgang abbrechen möchten.

▶ **EINSTELLUNGEN**
TELEFONBUCH
DIESES TELEFON
BRÜCKEN-SETUP

TASTE BEARBEITEN

BRÜCKE

ABBRUCH < **LÖSCHEN** **SPEICHER**

Mit Hilfe der Display-Taste „Brücke“ einen Anruf tätigen

1. Drücken Sie die Display-Taste **BRÜCKE**.
2. Die gespeicherte Nummer wird automatisch gewählt, und der Anruf wird an den von Ihnen bevorzugten Brückenanbieter geleitet.



Telefonbuch

Sie können unter Verwendung des Telefonbuchs ein lokales Verzeichnis mit 25 Kontakten anlegen. Mit wenigen Tastatureingaben können Sie dieser Liste Kontakte hinzufügen oder die darin enthaltenen Kontakte bearbeiten, löschen, anwählen und suchen.

Wenn Sie die Display-Taste **TEL. BUCH** wählen, wird die Telefonbuchliste nach Namen sortiert angezeigt. Diese Liste kann nach Namen, Firma oder Kurzwahl sortiert werden.



Schnelle Auswahl aus einer Liste:

Namens- oder Firmenliste: Drücken Sie die Zifferntaste, die dem Anfangsbuchstaben des Namens oder Firmennamens entspricht. Wenn Sie beispielsweise wiederholt die Taste „3“ drücken, werden die Namen angezeigt, die mit D, E, F und 3 beginnen.

Kurzwahlliste: Drücken Sie eine Zifferntaste zur Auswahl des zugehörigen Eintrags. Beispielsweise wird durch Drücken der Taste „2“ der Eintrag 02 ausgewählt und durch die Eingabe „23“ der Eintrag 23.



Hinzufügen eines Eintrags

1. Drücken Sie die Display-Taste **TEL. BUCH** und anschließend die Display-Taste **NEU**.
2. Geben Sie mit den alphanumerischen Tasten des Wähltastenblocks die erforderlichen Daten in die Felder *Name*, *Nummer* (Telefonnummer einschließlich Vorwahl wie 9 und/oder 1) und *Firma* ein. Mit den Navigationstasten können Sie zwischen den Feldern wechseln.
3. Drücken Sie die Display-Taste **SPEICHER**. Sie können die nächste verfügbare Kurzwahlnummer, die dem neuen Eintrag zugewiesen wird, übernehmen, oder mit Hilfe der Navigationstasten oder des Wähltastenblocks selbst eine Kurzwahlnummer auswählen.
4. Drücken Sie die Display-Taste **OK**, um den Eintrag zu speichern, oder die Display-Taste **ZURÜCK**, um den Telefonbucheintrag zu bearbeiten.

NAME:
NUMMER:
FIRMA:
ABBRUCH

NAME: Charles I
NUMMER:
FIRMA:
<LÖSCHEN LEER ABBRUCH

NAME: Charles White
NUMMER: 5555559876
FIRMA:
<LÖSCHEN LEER SPEICHER

Charles White
KURZWahlNR.:24
ZURÜCK OK

Bearbeiten eines Eintrags

1. Markieren Sie den zu bearbeitenden Eintrag, und drücken Sie die Taste „Auswahl“.
2. Drücken Sie die Display-Taste **ÄNDERN**. Wählen Sie mit Hilfe der Navigationstasten das Feld aus, das Sie bearbeiten möchten.
3. Nehmen Sie unter Verwendung der alphanumerischen Tasten des Wähltastenblocks die gewünschten Änderungen vor.
4. Drücken Sie die Display-Taste **SPEICHER**. Sie können die aktuelle Kurzwahlnummer, die dem Eintrag zugewiesen ist, übernehmen, oder mit Hilfe der Navigationstasten oder des Wähltastenblocks eine andere Kurzwahlnummer auswählen.
5. Drücken Sie die Display-Taste **OK**, um den Eintrag zu speichern, oder die Display-Taste **ZURÜCK**, um den Telefonbucheintrag zu bearbeiten.

23 Charles White
5555559876
ÄNDERN LÖSCHEN WÄHLEN

Löschen eines Eintrags

1. Markieren Sie den zu löschenden Eintrag, und drücken Sie die Taste „Auswahl“.
2. Drücken Sie die Display-Taste **LÖSCHEN**. Drücken Sie die Display-Taste **OK**, um den Eintrag zu löschen, oder die Display-Taste **ABBRUCH**, um das Menü zu verlassen, ohne den Eintrag zu löschen.



Anzeigen von Systeminformationen

Diese Funktion zeigt die folgenden Informationen über die SoundStation2W™ an: Standort und Nummer, Systeminformationen und Registrierungsinformationen. Mit dieser Funktion lässt sich der Standort des Raums, in dem sich das Telefon befindet, leicht ermitteln.

Ort und Anschlussnr.

1. Drücken Sie die Taste „Menü“, wählen Sie „Dieses Telefon“, und drücken Sie die Taste „Auswahl“.
2. Wechseln Sie mit den Navigationstasten zwischen den Optionen, wählen Sie „Ort und Anschlussnr.“, und drücken Sie dann die Taste „Auswahl“.

Systeminformationen

1. Drücken Sie die Taste „Menü“, wählen Sie „Dieses Telefon“, und drücken Sie die Taste „Auswahl“.
2. Wechseln Sie mit den Navigationstasten zwischen den Optionen, wählen Sie „Systeminformationen“, und drücken Sie dann die Taste „Auswahl“.

Registrierungsinformationen

1. Drücken Sie die Taste „Menü“, wählen Sie „Dieses Telefon“, und drücken Sie die Taste „Auswahl“.
2. Wechseln Sie mit den Navigationstasten zwischen den Optionen, wählen Sie „Registrierungsinformationen“, und drücken Sie dann die Taste „Auswahl“.

Standby-Modus

Das Telefon verfügt über eine automatische Energiesparfunktion, damit sich der Akku weniger schnell entlädt. Sobald sich das Gerät eine Minute lang in einem inaktiven Zustand befindet, wird es in den Standby-Modus versetzt. Wenn ein aktiver Anruf vorliegt, wird die Konsole nicht in den Standby-Modus versetzt, selbst dann nicht, wenn während des Gesprächs Pausen entstehen.

Falls die Konsole bei der Basisstation registriert ist und das Telefon in den Standby-Modus wechselt, wird auf dem LCD die Meldung „BEREIT“ angezeigt.

Die Konsole wird auch dann in den Standby-Modus versetzt, wenn sie nicht bei der Basisstation registriert ist. Falls die Konsole nicht bei der Basisstation registriert ist und in den Standby-Modus wechselt, wird auf dem LCD die Meldung „KEIN SIGNAL“ angezeigt.

Durch Drücken einer beliebigen Taste kann das Telefon wieder „geweckt“ werden. Alle Funktionen des Telefons stehen durch Drücken der normalen Tastenfolgen sofort zur Verfügung. Eingehende Anrufe und Funkruf funktionieren im Standby-Modus ebenfalls normal; hierdurch wird das Telefon wieder zurück in den aktiven Modus versetzt.

- ▶ *Im Standby-Modus wird Energie gespart, das Gerät wird jedoch nicht vollständig abgeschaltet. Wenn Sie das Gerät abschalten möchten, entfernen Sie den Akku.*
- ▶ *Im Standby-Modus wird auf dem LCD nach wie vor die geschätzte verbleibende Sprechzeit angezeigt. Die Sprechzeit wird rechts vom Akkusymbol numerisch in Stunden angezeigt.*
- ▶ *Die Konsole wird auch dann in den Standby-Modus versetzt, wenn sie nicht bei der Basisstation registriert ist. Wenn Sie das Telefon beispielsweise ohne die Basisstation an einen entfernten Ort mitnehmen, wird die Konsole zum Zwecke der Energieeinsparung in den Standby-Modus versetzt.*
- ▶ *Die Konsole registriert sich im Standby-Modus automatisch erneut bei ihrer Basisstation, wenn sie sich im Empfangsbereich befindet und die Basisstation eingeschaltet ist.*
- ▶ *Wenn ein Mobiltelefon angeschlossen ist, wird das Telefon in einigen Fällen nicht in den Standby-Modus versetzt, selbst wenn auf dem Mobiltelefon kein aktiver Anruf vorliegt. In diesen Fällen wird auf dem LCD weiterhin die Meldung „Eingehender Mobilanruf“ angezeigt. Um den Standby-Modus zu ermöglichen, schalten Sie das Mobiltelefon aus oder entfernen sie es von der Konsole.*
- ▶ *Während des Ladevorgangs wird das Telefon nicht in den Standby-Modus versetzt.*

Laden

Die SoundStation2W™ funktioniert mit einem wiederaufladbaren Lithium-Ionen-Akku. Der Akku muss regelmäßig wiederaufgeladen werden. Mit dem mitgelieferten Ladegerät können Sie den Akku wiederaufladen, während er sich in der Konsole befindet. Ähnlich wie ein Laptop oder ein Mobiltelefon kann auch die SoundStation2W™ während des Ladevorgangs weiter benutzt werden. Außerhalb der Konsole kann der Akku nicht wiederaufgeladen werden.

Ladezustand

Durch das animierte Akkusymbol auf dem Display der SoundStation2W™ wird angezeigt, dass der Akku aufgeladen wird.

Akku schwach

Auf dem Display der SoundStation2W™ wird angezeigt, wenn der Akku nur noch unzureichend geladen ist. Die Warnung vor dem schwachen Akku beginnt, wenn die restliche Sprechzeit ca. 20 % oder weniger der vollen Ladekapazität entspricht. Die Warnung wird ausgelöst, wenn ein Benutzer nach einem erfolgten Anruf den Hörer auflegt. Auf diese Weise ist sichergestellt, dass der Benutzer die Warnung vor dem schwachen Akku wirklich sieht. Zusätzlich zur sichtbaren Meldung „Akku leer, bitte laden“ auf dem LCD der Konsole wird ein Warnton ausgegeben.

Typische Sprech- und Standby-Zeiten:

	Akku mit 2 Zellen	Akku mit 4 Zellen
Ladezeit	4 Stunden	8 Stunden
Sprechzeit	12 Stunden	24 Stunden
Standby-Zeit	80 Stunden	160 Stunden

Akkusymbol auf dem LCD.

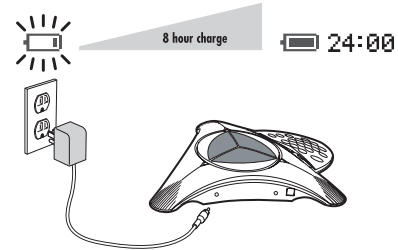

- ▶ Die optimale Akkuleistung wird erst erreicht, nachdem der Akku formatiert wurde. Bevor der Akku seine optimale Leistung erreicht, muss er vier oder fünf Lade- und Entladezyklen durchlaufen.
- ▶ Die Sprechzeit wird für normale Gespräche bei optimaler Lautstärke gemessen.

Zusätzliche Tonausgabe

Der Lautsprecherausgang der SoundStation2W™ kann zu einem externen Aufnahmegerät geleitet werden. Das externe Aufnahmegerät sollte an die Basisstation angeschlossen sein.

1. Schließen Sie ein externes Aufnahmegerät, z. B. einen Kassettenrecorder, über den Aux-Anschluss an der Basisstation an.
 2. Drücken Sie die Taste „Menü“ auf der Telefonkonsole, wählen Sie „Einstellungen“, und drücken Sie die Taste „Auswahl“.
 3. Wählen Sie „Aux-Audioausgang“, und drücken Sie die Taste „Auswahl“. Drücken Sie die Taste AN oder AUS, oder blättern Sie mit Hilfe der Navigationstasten durch die Optionen. Drücken Sie die Display-Taste **SPEICHER** oder die Taste „Auswahl“, um die Einstellung zu speichern.
- Der Aux-Audioausgang wird nach Beendigung des Anrufs auf die Einstellung *Aus* zurückgesetzt.

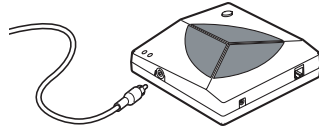

► *Der Aux-Audioausgang unterstützt keine externen Lautsprechersysteme.*

Funkruf an die Konsole

Eine verloren gegangene Konsole lässt sich mit Hilfe der Funkruf-Funktion orten. Beim Funkruf gibt die Konsole einen Signalton aus, der es Ihnen ermöglicht, sie aufzufinden.

1. Drücken Sie die Funkruftaste an der Basisstation, um die SoundStation2W™-Konsole zu orten.
2. Die Konsole gibt einen Signalton aus, um anzuzeigen, wo sie sich befindet. Der Signalton ertönt so lange, bis eine beliebige Taste an der Konsole oder die Funkruftaste an der Basisstation gedrückt wird.

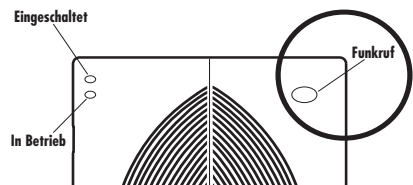

Übersicht über die LCD-Meldungen

Die folgenden Meldungen werden auf dem LCD der Konsole angezeigt, um auf verschiedene Betriebsbedingungen hinzuweisen.

LCD-Meldung	Bedeutung:	Anzeige:
Bereit	Das Telefon befindet sich im Ruhezustand und im Bereitschaftsmodus.	Anzeige im Ruhezustand.
Kein Signal	Die Signalleistung ist zu schwach, um einen Anruf zu übertragen.	Das Antennensymbol zeigt keine Striche an.
Beendet	Das Gespräch wurde beendet.	„Beendet“ und die Gesprächsdauer.
Eingehender Mobilanruf	Ein Mobiltelefon ist an die Mobiltelefonbuchse angeschlossen ODER es wurde ein Mobiltelefonanruf gestartet.	„Eingehender Mobilanruf“
Suche nach Signal	Versuch, die Basisstation zur Herstellung einer Verbindung zu erreichen.	„Suche nach Signal“
Nummer eingeben	Geben Sie die zu wählende Rufnummer ein.	Ziffern der Rufnummer, die gewählt wird.
Wird geladen...	Ein Ladegerät ist angeschlossen und der Akku wird wiederaufgeladen.	„Wird geladen...“
Basis-Funkruf	An der Basisstation wurde die Funkruftaste gedrückt, um die Konsole zu orten.	Es erfolgt ein Funkruf an die Basisstation. Drücken Sie eine beliebige Taste, um den Signalton auszuschalten.
Akku leer	Der Akku hat sich entladen. Damit die SoundStation2W™ weiterhin zuverlässig funktioniert, ist ein Wiederaufladen des Akkus erforderlich.	Die restliche Sprechzeit und ein Warnton.
Eingehender Anruf	Das Telefon hat einen eingehenden Anruf empfangen.	„Eingehender Anruf“

Problembehebung

Kein Signal

„Kein Signal“ wird angezeigt, wenn die Konsole die Verbindung zur Basisstation verliert. Überprüfen Sie Folgendes:

- ▶ Überprüfen Sie, ob die Basisstation an die Stromversorgung angeschlossen und eingeschaltet ist.
- ▶ Vergewissern Sie sich, dass sich die Konsole innerhalb des zulässigen Empfangsbereichs (45 Meter) befindet.
- ▶ Bringen Sie die Konsole an einen Ort mit weniger Hindernissen und Wänden zwischen Konsole und Basisstation.
- ▶ Sind Konsole und Basisstation durch mehrere Mauern voneinander getrennt, verringert sich der mögliche Empfangsbereich zwischen ihnen.

Kein Freizeichen oder Wählton

Die Basisstation muss in eine analoge Telefonanschlussdose (TAE) eingesteckt sein. Wenn kein Freizeichen oder Wählton hörbar ist, überprüfen Sie Folgendes:

- ▶ Überprüfen Sie, ob die Basisstation an die Stromversorgung angeschlossen und eingeschaltet ist.
- ▶ Überprüfen Sie, ob die Konsole funktionstüchtig und bereit ist.
- ▶ Überprüfen Sie, ob die Basisstation an eine analoge Telefonleitung (POTS) angeschlossen ist.

Keine Ruftonwiedergabe

- ▶ Vergewissern Sie sich, dass die Ruftöne nicht deaktiviert wurden. Siehe „Auswahl der Ruftöne“, Seite 19.
- ▶ Erhöhen Sie die Ruftonlautstärke.

Flackerndes LCD

Wenn die Anzeige zu flackern scheint, kann dies daran liegen, dass das Gebäude mit einem bestimmten Typ von Leuchtstofflampen ausgestattet

ist. Stellen Sie die SoundStation2W™ so auf, dass die Lampen nicht auf die Anzeige scheinen.

Tastenbedienung wird nicht verarbeitet

Dies kann vorkommen, wenn Sie Daten zu schnell eingeben. Drücken Sie die alphanumerischen Tasten langsamer.

Dumpfer oder „verschluckter“ Empfang

Dieser Eindruck entsteht in Räumen mit starkem Widerhall, wenn sich die Sprecher zu weit vom Mikrofon entfernt befinden.

- ▶ Gehen Sie beim Sprechen näher ans Mikrofon, damit das Gesagte besser vom Mikrofon aufgenommen werden kann.
- ▶ Statten Sie den Raum mit schalldämpfenderen Materialien aus.

Kurze Pausen, Echos oder abgehackte Wörter

- ▶ Verschieben Sie die SoundStation2W™ nicht während eines laufenden Gesprächs.
- ▶ Berühren Sie die Konsole nicht während eines Telefonats.
- ▶ Halten Sie Computer, Projektoren, Papiere, Tassen und andere Lärmquellen von der Konsole fern, damit der Geräuschpegel im Umkreis der SoundStation2W™ nicht zu hoch wird.
- ▶ Sorgen Sie dafür, dass zu Beginn jedes Gesprächs jeweils eine Person von jedem Standort einige Sekunden lang spricht, damit sich die SoundStation2W™ auf die Umgebung einstellen kann.
- ▶ Die anderen Gesprächsteilnehmer verwenden möglicherweise Geräte, die nicht von Polycom stammen und Probleme mit der Tonwiedergabe verursachen können.
- ▶ Rufen Sie die Gegenstelle nochmals an, um so möglicherweise eine bessere Verbindung zu erhalten.

Beschädigungen am Gerät

- ▶ Ist die Beschädigung so groß, dass interne Komponenten sichtbar werden, trennen Sie die SoundStation2W™ unverzüglich vom Netz.
- ▶ Schließen Sie die SoundStation2W™ erst wieder an das Telefonnetz an, nachdem sie repariert wurde.

Tipps für eine optimale Geräteleistung

Sie erhalten optimale Leistungen von der SoundStation2W™, wenn Sie die folgenden Richtlinien beachten:

- ▶ Stellen Sie die SoundStation2W™ in der Mitte des Konferenztischs oder Schreibtischs auf.
- ▶ Die SoundStation2W™ funktioniert am besten in Räumen mit einer Größe von 3 x 6 Metern oder kleiner.
- ▶ Verschieben Sie die SoundStation2W™ nicht während eines Gesprächs.
- ▶ Rascheln Sie in der Nähe der SoundStation2W™ nicht mit Papier.
- ▶ Nutzen Sie bei Verwendung von Zusatzmikrofonen die volle Länge der Kabel und richten Sie die Mikrofone so aus, dass sie von der Konsole weg zeigen.
- ▶ Sprechen Sie mit normaler Lautstärke und in Richtung SoundStation2W™ oder Zusatzmikrofon.
- ▶ Trennen Sie vor dem Reinigen der SoundStation2W™ alle Kabel von Basisstation und Konsole. Verwenden Sie keine Reinigungsflüssigkeiten oder -sprays. Benutzen Sie für die Reinigung ein weiches, feuchtes Tuch.

Administratorhandbuch



Übersicht – Administrator-Setup

Das Menü „Admin-Setup“ umfasst folgende Optionen. Falls gewünscht, können Sie einen Passcode für den Zugriff auf die Administrator-Optionen der SoundStation2W™ festlegen. Bei der erstmaligen Verwendung des Telefons ist kein Passcode erforderlich.

Standort:

1	Standortname	Geben Sie den Namen des Standorts der SoundStation2W™ ein, z. B. „Konferenzraum B“.
2	Diese Telefonnr.	Geben Sie die Telefonnummer der SoundStation2W™ ein.

Telefonsystem:

1	Anruferkennung	Aktivieren oder deaktivieren Sie die Anruferkennung (wenn vorhanden).
---	----------------	---

Passcode:

1	Richten Sie gegebenenfalls einen Passcode ein.	
---	--	--

Diagnose:

1	Mikro-Test	Überprüfen Sie die Pegel der von den einzelnen Mikrofonen empfangenen Testwerte.
2	Lautsprechertest	Wählen Sie die akustischen Testsignale aus, mit denen die Lautsprecher der Soundstation2W™ überprüft werden.
3	Standardwerte	Setzen Sie alle benutzerdefinierten Einstellungen und Dateneingaben zurück. Stellt die ursprünglichen Standardeinstellungen wieder her.

Software:

1	Softwareupgrade	Ermöglicht ein Upgrade der Betriebssystemsoftware der SoundStation2W™ auf neue Versionen.
---	-----------------	---

Passcode

Wenn Sie im Menü „Admin-Setup“ die Option „Passcode“ auswählen, wird im Display angezeigt, ob bereits ein Passcode zugewiesen wurde.

Zuweisen eines Passcodes:

1. Drücken Sie die Menütaste, markieren Sie mit Hilfe der Navigationstasten die Option „Admin-Setup“, und drücken Sie die Taste „Auswahl“. Wählen Sie mit Hilfe der Navigationstasten die Option „Passcode“, und drücken Sie die Taste „Auswahl“.
2. Drücken Sie die Display-Taste **ZUWEISEN**, und geben Sie ein Kennwort mit drei Ziffern ein. Wenn Ihnen ein Fehler unterläuft, drücken Sie die Display-Taste **< LÖSCHEN**, um den Fehler zu löschen.
3. Drücken Sie die Display-Taste **SPEICHERN**. Sie können die Display-Taste **ABBRUCH** oder die Taste „Beenden“ drücken, wenn Sie den Passcode nicht speichern möchten.



▶ Hinterlegen Sie den Passcode an einem sicheren Ort. Falls Sie den Passcode vergessen haben, wenden Sie sich an den Polycom-Support. Klicken Sie hierzu auf der Seite „www.polycom.com/support“ auf den Link „How to Contact Support and Service“, um die für Sie relevanten Support-Informationen zu erhalten.

Löschen eines Passcodes:

Wenn Sie den Passcode löschen, ist für den Zugriff auf das Menü „Admin-Setup“ keine Passcode-Eingabe mehr erforderlich.

1. Wählen Sie im Menü „Admin-Setup“ mit Hilfe der Navigationstasten die Option „Passcode“, und drücken Sie die Taste „Auswahl“.
2. Drücken Sie die Display-Taste **LÖSCHEN**, geben Sie den aktuellen Passcode ein, und drücken Sie die Display-Taste **EINGABE**. Falls Sie den Passcode doch nicht löschen möchten, drücken Sie die Display-Taste **ABBRUCH** oder die Taste „Beenden“.
 - ▶ Wenn Sie ein falsches Kennwort eingeben, werden Sie aufgefordert, die Eingabe zu wiederholen.
 - ▶ Wenn Ihnen ein Fehler unterläuft, drücken Sie die Display-Taste **< LÖSCHEN**, um den Fehler zu löschen.



Ändern des Passcodes:

1. Wählen Sie im Menü „Admin-Setup“ mit Hilfe der Navigationstasten die Option „Passcode“, und drücken Sie die Taste „Auswahl“.
2. Drücken Sie die Display-Taste **ÄNDERN**, geben Sie den aktuellen Passcode ein, und drücken Sie die Display-Taste **EINGABE**. Falls Sie den Passcode doch nicht ändern möchten, drücken Sie die Display-Taste **ABBRUCH** oder die Taste „Beenden“.
 - ▶ Wenn Sie ein falsches Kennwort eingeben, werden Sie aufgefordert, die Eingabe zu wiederholen.
 - ▶ Wenn Ihnen ein Fehler unterläuft, drücken Sie die Display-Taste **<LÖSCHEN**, um den Fehler zu löschen.
3. Sie werden zur Eingabe eines neuen Passcodes aufgefordert. Geben Sie einen neuen Passcode ein, und drücken Sie die Display-Taste **SPEICHER**. Sie können die Display-Taste **ABBRUCH** oder die Taste „Beenden“ drücken, wenn Sie den Passcode nicht speichern möchten.
 - ▶ Hinterlegen Sie den Passcode an einem sicheren Ort. Falls Sie den Passcode vergessen haben, wenden Sie sich an den Polycom-Support. Klicken Sie hierzu auf der Seite „www.polycom.com/support“ auf den Link „How to Contact Support and Service“, um die für Sie relevanten Support-Informationen zu erhalten.

PASSCODE
ZUGEWIESEN
ÄNDERN LÖSCHEN



AKTUELLEN EINGEBEN
Passcode: _
ABBRUCH <LÖSCHEN EINGABE

NEU EINGEBEN
Passcode: _
ABBRUCH <LÖSCHEN SPEICHER

Standortinformationen

Sie können einen Standort, z. B. „Konferenzraum B“, und die der SoundStation2W™ zugeordnete Telefonnummer angeben. Durch Zuweisen eines Standortnamens kann der Raum, in dem sich das Telefon ursprünglich befand, leicht wiedergefunden oder der Standort der dazugehörigen Basisstation bestimmt werden.

Zuweisen eines Standortnamens:

1. Drücken Sie die Menütaste, wählen Sie „Admin-Setup“, und drücken Sie die Taste „Auswahl“. Geben Sie (falls erforderlich) den Passcode ein, und drücken Sie die Display-Taste **EINGABE**. Wählen Sie mit Hilfe der Navigationstasten die Option „Standort“, und drücken Sie die Taste „Auswahl“.

STANDORT
▶ STANDORT NAME
DIESE TELEFONNR.

- Wählen Sie mit Hilfe der Navigationstasten die Option „Standort Name“, und drücken Sie die Taste „Auswahl“. Geben Sie über den Wähltastenblock einen Standortnamen ein. Dieser Name wird angezeigt, wenn das Untermenü „Ort und Anschlussnr.“ des Menüs „Dieses Telefon“ im Hauptmenü ausgewählt wird.



► Wenn Ihnen ein Fehler unterläuft, drücken Sie die Display-Taste **<LÖSCHEN**, um den Fehler zu löschen.

- Drücken Sie die Display-Taste **SPEICHER** oder die Taste „Auswahl“, um den Eintrag zu speichern. Mit der Taste „Beenden“ können Sie die Eingabe zurücknehmen.

Zuweisen einer Telefonnummer:

- Drücken Sie die Menütaste, wählen Sie „Admin-Setup“, und drücken Sie die Taste „Auswahl“. Geben Sie (falls erforderlich) den Passcode ein, und drücken Sie die Display-Taste **EINGABE**. Wählen Sie mit Hilfe der Navigationstasten die Option „Standort“, und drücken Sie die Taste „Auswahl“.



- Wählen Sie mit Hilfe der Navigationstasten die Option „Diese Telefonnr.“, und drücken Sie die Taste „Auswahl“. Geben Sie die Telefonnummer der SoundStation2W™ ein.
- Wenn Ihnen ein Fehler unterläuft, drücken Sie die Display-Taste **<LÖSCHEN**, um den Fehler zu löschen.



- Drücken Sie die Display-Taste **SPEICHER** oder die Taste „Auswahl“, um den Eintrag zu speichern. Mit der Taste „Beenden“ können Sie die Eingabe zurücknehmen.

Telefonssystem

Anruferkennung*

Die Anruferkennung kann aktiviert oder deaktiviert werden. Standardmäßig ist die Anruferkennung aktiviert.

1. Drücken Sie die Menütaste, wählen Sie „Admin-Setup“, und drücken Sie die Taste „Auswahl“. Geben Sie (falls erforderlich) den Passcode ein, und drücken Sie die Display-Taste **EINGABE**. Wählen Sie mit Hilfe der Navigationstasten die Option „Telefonssystem“, und drücken Sie die Taste „Auswahl“.
2. Wählen Sie mit Hilfe der Navigationstasten die Option „Anruferkennung“, und drücken Sie die Taste „Auswahl“. Drücken Sie die Display-Taste **AN** oder **AUS**, oder blättern Sie mithilfe der Navigationstasten durch die Optionen.
3. Drücken Sie die Display-Taste **SPEICHER** oder die Taste „Auswahl“, um den Eintrag zu speichern. Mit der Taste „Beenden“ können Sie die Eingabe zurücknehmen.

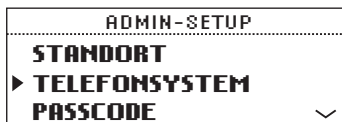

**Anruferkennung ist ein gebührenpflichtiger Dienst. Wenden Sie sich an Ihren Netzbetreiber, um herauszufinden, ob dieser Dienst in Ihrem Gebiet verfügbar ist.*

Akustische Alerts

Die Warntöne zu „Akku leer“ und „Signalleistung“ können aktiviert oder deaktiviert werden. Der Warnton zu „Akku leer“ ist standardmäßig aktiviert, während der Warnton zu „Signalleistung“ deaktiviert ist.

1. Drücken Sie die Menütaste, wählen Sie „Admin-Setup“, und drücken Sie die Taste „Auswahl“. Geben Sie (falls erforderlich) den Passcode ein, und drücken Sie die Display-Taste **EINGABE**. Wählen Sie mit Hilfe der Navigationstasten die Option „Telefonssystem“, und drücken Sie die Taste „Auswahl“.
2. Wählen Sie mit Hilfe der Navigationstasten die Option „Akustische Alerts“, und drücken Sie die Taste „Auswahl“. Wählen Sie mithilfe der Navigationstasten die Option „Akku leer“ oder „Signalleistung“, und drücken Sie dann die Taste „Auswahl“. Drücken Sie die Display-Taste **AN** oder **AUS**, oder blättern Sie mit Hilfe der Navigationstasten durch die Optionen.
3. Drücken Sie die Display-Taste **SPEICHER** oder die Taste „Auswahl“, um den Eintrag zu speichern. Mit der Taste „Beenden“ können Sie die Eingabe zurücknehmen.

Flash-Zeit

Sie können für die Flash-Zeit den Wert 75 ms, 100 ms, 300 ms oder 600 ms einstellen.

1. Drücken Sie die Menütaste, wählen Sie „Admin-Setup“, und drücken Sie die Taste „Auswahl“. Geben Sie (falls erforderlich) den Passcode ein, und drücken Sie die Display-Taste **INGABE**.
2. Markieren Sie unter den verfügbaren Optionen „Telefonssystem“, gefolgt von „Flash-Zeit“, und drücken Sie dann die Taste „Auswahl“.
3. Blättern Sie mit den Display-Tasten <- und -> durch die unter „Flash-Zeit“ verfügbaren Optionen.
4. Drücken Sie die Display-Taste **SPEICHER**, um Änderungen zu speichern. Mit der Taste „Beenden“ können Sie die Auswahl zurücknehmen.
5. Nach ca. 15 Sekunden sollte ein Bestätigungston zusammen mit der Meldung „Bereit“ auf der LCD-Anzeige der Konsole ausgegeben werden. Dies signalisiert, dass die Konsole und die Basisstation wieder verbunden sind. Die neuen Einstellungen sind jetzt aktiv.

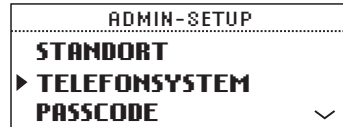

Falls Sie die Einstellung „Flash-Zeit“ während eines Anrufs ändern, wird die neue Einstellung erst gespeichert, sobald der Benutzer nach dem Anruf auflegt.

Diagnose

Mikrofontest

Sie können die Mikrofone der SoundStation2™ testen, um optimale Leistungen zu erhalten.

1. Drücken Sie die Menütaste, wählen Sie „Admin-Setup“, und drücken Sie die Taste „Auswahl“. Geben Sie (falls erforderlich) den Passcode ein, und drücken Sie die Display-Taste **EINGABE**. Wählen Sie mit Hilfe der Navigationstasten die Option „Diagnose“, und drücken Sie die Taste „Auswahl“.
2. Wählen Sie mit Hilfe der Navigationstasten die Option „Mikro-Test“, und drücken Sie die Taste „Auswahl“. Die Mikrofone sind entsprechend

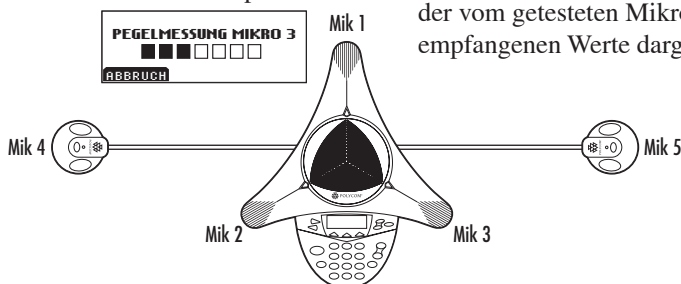

► Sind die vom getesteten Mikrofon empfangenen Werte trotz gut ausgesteuerter Eingabe deutlich zu hoch oder zu niedrig, wenden Sie sich an den Technischen Support von Polycom.

- dem folgenden Diagramm nummeriert.
3. Wählen Sie mit Hilfe der Navigationstasten ein Mikrofon aus, und drücken Sie die Taste „Auswahl“.
► Die LEDs des getesteten Mikrofon leuchten daraufhin rot.
► Der Mikrofon-Testzyklus wird bei 1 Hz und halber Auslastung gestartet.
► Auf einer Display-Messanzeige werden die Modulationen entsprechend der vom getesteten Mikrofon empfangenen Werte dargestellt.

Konsolenlautsprechertest

Sie können ein akustisches Testsignal auswählen, mit dem die Lautsprecher der SoundStation2™ und die Raumakustik überprüft werden.

1. Drücken Sie die Menütaste, wählen Sie „Admin-Setup“, und drücken Sie die Taste „Auswahl“. Geben Sie (falls erforderlich) den Passcode ein, und drücken Sie die Display-Taste **EINGABE**. Wählen Sie mit Hilfe der Navigationstasten die Option „Diagnose“, und drücken Sie die Taste „Auswahl“.
2. Wählen Sie mit Hilfe der Navigationstasten die Option „Lautsprechertest“, und drücken Sie die Taste „Auswahl“. Wählen Sie mit Hilfe der Navigationstasten das gewünschte Signal aus.
► Das Testsignal „Sinus-Sweep“ besteht aus Sinuswellen von 100 Hz bis 3.500 Hz. Die Frequenz steigt linear in Abhängigkeit von der Zeit, d. h. es gilt $(f)=A*\sin(kt)$.
► Der „1-kHz-Ton“ ist ein konstanter Ton mit exakt 1.000 Hz.

► „Weißes Rauschen“ ist ein Signal, das gleichmäßig über alle Frequenzen eines gegebenen Frequenzbands verteilt ist.

3. Drücken Sie die Taste „Auswahl“, um das Signal zu aktivieren.

Standardwerte

Durch das Wiederherstellen der Standardwerte gehen sämtliche Einstellungen und Daten, die seit der Erstinstallation der SoundStation2W™ vorgenommen bzw. eingegeben wurden, unwiederbringlich verloren.

1. Drücken Sie die Menütaste, wählen Sie „Admin-Setup“, und drücken Sie die Taste „Auswahl“. Geben Sie (falls erforderlich) den Passcode ein, und drücken Sie die Display-Taste **EINGABE**. Wählen Sie mit Hilfe der Navigationstasten die Option „Diagnose“, und drücken Sie die Taste „Auswahl“.
2. Wählen Sie mit Hilfe der Navigationstasten die Option „Standardwerte“, und drücken Sie die Taste

„Auswahl“. Drücken Sie die Display-Taste **OK**, wenn Sie die Standardwerte wiederherstellen möchten, oder die Display-Taste **ABBRUCH** oder die Taste „Beenden“, um zum Untermenü „Diagnose“ zurückzukehren.

► Telefonbucheinträge und Kurzwahlnummern werden nicht gelöscht, wenn Sie die Standardwerte wiederherstellen.

Software-Upgrade

Informationen zu Software-Upgrades finden Sie im Abschnitt „SoundStation2W™“ auf der Polycom-Website unter www.polycom.com.

Spezifikationen und Gewährleistung



Beschränkte Garantie und Haftungsausschluss

Beschränkte Garantie

Polycom gewährleistet dem Endbenutzer („Kunde“) für die Dauer eines Jahres ab Kaufdatum, dass dieses von Polycom oder einem autorisierten Händler erworbene Produkt in Bezug auf Ausführung und Material bei ordnungsgemäßer Handhabung frei von Mängeln ist.

Polycom erwächst auf Grundlage dieser Garantie einzig die ausdrückliche Verpflichtung, nach eigener Wahl und auf eigene Kosten, das mangelhafte Produkt oder Teile davon zu reparieren, dem Kunden einen entsprechenden Ersatz zur Verfügung zu stellen oder, wenn keine der vorgenannten Optionen in zumutbarer Weise durchgeführt werden kann, aufgrund eigener Entscheidungen dem Kunden den für das fehlerhafte Produkt bezahlten Kaufpreis zurückzuerstatten. Alle ersetzten Produkte werden Eigentum von Polycom. Die dem Kunden als Ersatz überlassenen Produkten können neue oder instandgesetzte Produkte sein. Polycom übernimmt für die Dauer von 90 Tagen ab Versand die Gewährleistung für ersetzte oder instandgesetzte Produkte. Ist die ursprüngliche Gewährleistungsfrist länger, so gilt die längere Gewährleistungsfrist.

Produkte, die zu Polycom zurückgeschickt werden, müssen freigemacht und für einen sicheren Transport angemessen verpackt sein. Nach Möglichkeit sollten die Produkte versichert sein oder über eine Versandart verschickt werden, die eine Nachverfolgung der Sendung ermöglicht. Polycom übernimmt keine Haftung für Schäden jeglicher Art, solange die zurückgeschickten Produkte nicht von Polycom in Empfang genommen wurden. Instandgesetzte oder ersetzte Produkte werden von Polycom auf eigene Kosten

und spätestens 30 Tage nach Erhalt der schadhaften Produkte an den Kunden versandt. Polycom haftet für Schäden jeglicher Art bis das Produkt vom Kunden in Empfang genommen wurde.

HAFTUNGSBESCHRÄNKUNG
POLYCOM SCHLIESST IM VOLLEN GESETZLICH ZULÄSSIGEN UMFANG DIE HAFTUNG SEITENS POLYCOM UND DESSEN LIEFERANTEN FÜR NEBEN- UND FOLGESCHÄDEN, FÜR INDIREKTE UND BESONDERE SCHÄDEN SOWIE FÜR SCHADENERSATZ MIT STRAFWIRKUNG, FÜR ENTGANGENEN GEWINN ODER ENTGANGENE GESCHÄFTE, FÜR INFORMATIONS- UND DATENVERLUST UND JEGLICHEN ANDERWEITIGEN FINANZIELLEN VERLUST, DER DURCH ODER IN VERBINDUNG MIT VERKAUF, INSTALLATION, WARTUNG, GEBRAUCH, ERFÜLLUNG ODER NICHTERFÜLLUNG SOWIE BETRIEBSUNTERBRECHUNG DER PRODUKTE ENTSTANDEN IST, AUS, SELBST WENN POLYCOM ODER DESSEN AUTORISIERTE HÄNDLER AUF DIE MÖGLICHKEIT SOLCHER SCHÄDEN HINGEWIESEN WORDEN SIND, UND BESCHRÄNKT SEINE HAFTUNG AUF REPARATUR, ERSATZ ODER RÜCKERSTATTUNG DES KAUFPREISES NACH EIGENEM ERMESSEN. FALLS EINES DER OBEN GEWÄHRTEN RECHTSMITTEL UNWIRKSAM IST, SO BERÜHRT DIES DIE WIRKSAMKEIT DER HAFTUNGSKLAUSEL IM ÜBRIGEN NICHT.

Ausschlussbedingungen

Polycom haftet im Rahmen dieser Gewährleistung nicht, wenn die durch Polycom durchgeführten Tests und Untersuchungen zu dem Ergebnis führen, dass das Produkt den angegebenen Fehler oder die angegebene Funktionsabweichung nicht aufweist oder dass dieser Fehler oder diese Funktionsabweichung verursacht wurde durch:

- ▶ Nichteinhaltung der Installations-, Betriebs- oder Wartungsanweisungen von Polycom
- ▶ Unbefugte Produktmodifikationen oder -änderungen;
- ▶ Nichtautorisierten Gebrauch von Dienstleistungen in Telefonnetzen unter Verwendung des Produkts
- ▶ Fehlgebrauch, Missbrauch, fahrlässiges Verhalten oder Unterlassungen seitens des Kunden oder Personen unter dessen Aufsicht

► Handlungen Dritter, höhere Gewalt, sonstige unvorhersehbare Ereignisse, Feuer, Blitzschlag, Strom- oder Spannungsstöße oder andere Gefahrenquellen.

**GEWÄHRLEISTUNGS-
BESCHRÄNKUNG.** WENN EIN
POLYCOM-PRODUKT NICHT
WIE OBEN GEWÄHRLEISTET
FUNKTIONIERT, IST DAS
AUSSCHLIESSLICHE
RECHTSMITTEL, DAS DEM
KUNDEN IM FALLE EINER
GARANTIEVERLETZUNG
ZUR VERFÜGUNG STEHT,
DER ERSATZ ODER DIE
REPARATUR DES PRODUKTS
ODER DIE RÜCKERSTATTUNG
DES BEZAHLTEN KAUFPREISES
NACH ERMESSEN VON
POLYCOM. DIE OBEN
GENANNTEN GARANTIEN
UND RECHTSMITTEL SIND
IM VOLLEN GESETZLICH
ZULÄSSIGEN UMFANG
AUSSCHLIESSLICH UND
GELTEN ANSTELLE ALLER
ANDEREN AUSDRÜCKLICHEN

Serviceverträge

Haben Sie Ihr Produkt bei einem von Polycom autorisierten Händler gekauft, erhalten Sie von diesem Informationen zu Serviceverträgen, die für Ihr Produkt verfügbar sind.

Haftungsausschluss

In manchen Ländern, Bundesstaaten oder Provinzen ist ein Ausschluss oder eine Begrenzung der stillschweigenden Gewährleistungen oder eine Begrenzung der Haftung für zufällige Schäden oder Mangelfolgeschäden für bestimmte an Kunden gelieferte Produkte oder eine Haftungsbeschränkung für Personenschäden nicht zulässig. In diesen Fällen sind die oben angeführten Beschränkungen

Anzuwendendes Recht

Diese beschränkte Gewährleistung und diese Haftungsbeschränkung unterliegen den Gesetzen des Staates Kalifornien, USA, sowie den Gesetzen der USA mit Ausnahme der Kollisionsregeln des internationalen Privatrechts.

ODER STILLSCHWEIGENDEN, TATSÄCHLICHEN ODER AUS GESETZLICHEN ODER ANDEREN VORSCHRIFTEN ABGELEITETEN GARANTIEN, BESTIMMUNGEN ODER BEDINGUNGEN. DIES GILT AUSDRÜCKLICH AUCH FÜR GARANTIEN, BESTIMMUNGEN UND BEDINGUNGEN BEZÜGLICH MARKTÜBLICHER QUALITÄT, EIGNUNG FÜR EINEN BESTIMMTEN ZWECK, ZUFRIEDENSTELLENDER QUALITÄT SOWIE ÜBEREINSTIMMUNG MIT DER BESCHREIBUNG UND ABWESENHEIT VON RECHTSVERLETZUNGEN. POLYCOM ÜBERNIMMT KEINE HAFTUNG ANDERER ART IN VERBINDUNG MIT VERKAUF, INSTALLATION, WARTUNG ODER EINSATZ DER PRODUKTE, NOCH ERMÄCHTIGT POLYCOM EINE DRITTE PERSON, EINE SOLCHE HAFTUNG FÜR SIE ZU ÜBERNEHMEN.

Technische Unterstützung und Informationen zu Serviceprogrammen finden Sie über das Support-Menü der Polycom-Website unter „www.polycom.com“.

und Ausschlüsse möglicherweise für Sie nicht gültig. Wenn die stillschweigenden Gewährleistungen nicht vollständig ausgeschlossen werden können, werden sie auf die Dauer der anwendbaren schriftlichen Gewährleistungen beschränkt. Durch diese Gewährleistung erhalten Sie bestimmte gesetzliche Rechte, die je nach Gesetzeslage im jeweiligen Land unterschiedlich sein können.

Die Regeln des Übereinkommens der Vereinten Nationen über Verträge über den internationalen Warenkauf sind ausdrücklich nicht für diese beschränkte Garantie und den Haftungsausschluss gültig.

Kundeninformationen

WICHTIG: Die für dieses Empfangsgerät verwendete Antenne muss so installiert werden, dass ein Abstand von mindestens 20 Zentimetern von allen

Personen gehalten wird. Sie darf nicht zusammen mit anderen Antennen oder Empfangsgeräten aufgestellt oder verwendet werden.

CE-Kennzeichnung R und TTE-Richtlinie

Das Gerät SoundStation2W wurde mit der CE-Kennzeichnung versehen. Diese Kennzeichnung bestätigt die Erfüllung der EWG-Richtlinien 89/336/EWG, 73/23/EWG 1999/5/EG. Ein vollständiges Exemplar der Konformitätserklärung erhalten Sie über Polycom Ltd., 270 Bath Road, Slough, Berkshire, SL1 4DX, UK.

Declaration of Conformity:

Hereby, Polycom Ltd. declares that this SoundStation2W is in compliance with the essential requirements and other relevant provisions of Directive 1999/5/EC.

Konformitetserklæring:

Hermed erklærer Polycom Ltd., at indestående SoundStation2W er i overensstemmelse med de grundlæggende krav og de relevante punkter i direktiv 1999/5/EF.

Konformitätserklärung:

Hiermit erklärt Polycom Ltd., dass der SoundStation2W die grundlegenden Anforderungen und sonstige maßgebliche Bestimmungen der Richtlinie 1999/5/EG erfüllt.

Δήλωση Συμμόρφωσης:

Δια του παρόντος, η εταιρεία Polycom Ltd. δηλώνει ότι η παρούσα συσκευή (δρομολογητής) SoundStation2W πληροί τις βασικές απαιτήσεις και άλλες βασικές προϋποθέσεις της Οδηγίας 1999/5/EK.

Vaatimustenmukaisuusvakuutus:

Polycom Ltd. vakuuttaa täten, että SoundStation2W on direktiivin 1999/5/EC keskeisten vaatimusten ja sen muiden tälla koskevien säännösten mukainen.

Déclaration de conformité :

Par la présente, Polycom Ltd. déclare que ce SoundStation2W est conforme aux conditions essentielles et à toute autre modalité pertinente de la Directive 1999/5/CE.

Dichiarazione di conformità:

Con la presente Polycom Ltd. dichiara che il SoundStation2W soddisfa i requisiti essenziali e le altre disposizioni pertinenti della direttiva 1999/5/CE.

Verklaring van overeenstemming:

Hierbij verklaart Polycom Ltd. dat diens SoundStation2W voldoet aan de basisvereisten en andere relevante voorwaarden van EG-richtlijn 1999/5/EG.

Declaração de Conformidade:

Através da presente, a Polycom Ltd. declara que este SoundStation2W se encontra em conformidade com os requisitos essenciais e outras disposições relevantes da Directiva 1999/5/CE.

Declaración de conformidad:

Por la presente declaración, Polycom Ltd. declara que este SoundStation2W cumple los requisitos esenciales y otras cláusulas importantes de la directiva 1999/5/CE.

Överensstämmelseförklaring:

Polycom Ltd. förklarar härmed att denna SoundStation2W överensstämmer med de väsentliga kraven och övriga relevanta stadganden i direktiv 1999/5/EG.

Sicherheitshinweise

Installationsanleitung

Bei der Installation sind die jeweils geltenden nationalen Bestimmungen zur Verkabelung einzuhalten.

Stecker dient zum Trennen des Geräts

Das Gerät muss in der Nähe einer Steckdose eingerichtet werden, die jederzeit frei zugänglich sein muss.



Informationen hierzu erhalten Sie bei Ihrem Händler oder bei:

www.polycom.com

Polycom-Unternehmenszentrale (weltweit):

Polycom, Inc. Corporate Headquarters
4750 Willow Road
Pleasanton, CA 94588, USA

Polycom®, SoundStation® und das Polycom-Logodesign sind eingetragene Marken von Polycom, Inc. in den USA und anderen Ländern. SoundStation2W™ ist eine eingetragene Marke von Polycom, Inc. ©2005 Polycom, Inc. Alle Rechte vorbehalten.