



#### Korrekte Entsorgung der Batterien dieses Produkts

(In den Ländern der Europäischen Union und anderen europäischen Ländern mit einem separaten Altbatterie-Rücknahmesystem)

Die Kennzeichnung auf der Batterie bzw. auf der dazugehörigen Dokumentation oder Verpackung gibt an, dass die Batterie zu diesem Produkt nach seiner Lebensdauer nicht zusammen mit dem normalen Haushaltsmüll entsorgt werden darf. Wenn die Batterie mit den chemischen Symbolen Hg, Cd oder Pb gekennzeichnet ist, liegt der Quecksilber-, Cadmium- oder Blei-Gehalt der Batterie über den in der EG-Richtlinie 2006/66 festgelegten Referenzwerten. Wenn Batterien nicht ordnungsgemäß entsorgt werden, können sie der menschlichen Gesundheit bzw. der Umwelt schaden.

Bitte helfen Sie, die natürlichen Ressourcen zu schützen und die nachhaltige Wiederverwertung von stofflichen Ressourcen zu fördern, indem Sie die Batterien von anderen Abfällen getrennt über Ihr örtliches kostenloses Altbatterie-Rücknahmesystem entsorgen.



#### Korrekte Entsorgung von Altgeräten

Die Kennzeichnung auf dem Produkt bzw. auf der dazugehörigen Dokumentation gibt an, dass es nach seiner Lebensdauer nicht zusammen mit dem normalen Haushaltsmüll entsorgt werden darf. Entsorgen Sie dieses Gerät bitte getrennt von anderen Abfällen, um der Umwelt bzw. der menschlichen Gesundheit nicht durch unkontrollierte Müllbeseitigung zu schaden. Recyceln Sie das Gerät, um die nachhaltige Wiederverwertung von stofflichen Ressourcen zu fördern.

Private Nutzer wenden sich an den Händler, bei dem das Produkt gekauft wurde, oder kontaktieren die zuständigen Behörden, um in Erfahrung zu bringen, wie sie das Gerät auf umweltfreundliche Weise recyceln können.

Gewerbliche Nutzer wenden sich an ihren Lieferanten und gehen nach den Bedingungen des Verkaufsvertrags vor. Diese Anlage darf nicht zusammen mit anderem Gewerbemüll entsorgt werden.

MM-D430D  
MM-D530D

# MIKRO- DVD-ANLAGE

## Benutzerhandbuch

### imagine the possibilities

Vielen Dank, dass Sie sich für ein Produkt von Samsung entschieden haben!

Registrieren Sie Ihr Gerät auf der folgenden Website, um unsere Serviceleistungen besonders umfassend in Anspruch nehmen zu können:

[www.samsung.com/register](http://www.samsung.com/register)





# Sicherheitshinweise

	<b>ACHTUNG</b> STROMSCHLAGEGFAHR NICHT ÖFFNEN!	
<p>Zur Vermeidung von Stromschlägen darf dieses Gerät nicht geöffnet werden. Es enthält keine Bauteile, die vom Benutzer gewartet oder repariert werden können. Wartungs- und Reparaturarbeiten dürfen nur von Fachpersonal ausgeführt werden.</p>		

**CLASS 1 LASER PRODUCT**  
**KLASSE 1 LASER PRODUKT**  
**LUOKAN 1 LASER LAITE**  
**KLASS 1 LASER APPARAT**  
**PRODUCTO LASER CLASS 1**



Im Gerät befinden sich Hochspannung führende Teile, die elektrische Schläge verursachen können.



Die Dokumentation zu diesem Gerät enthält wichtige Hinweise zu Betrieb und Wartung.

## LASERGERÄT DER KLASSE 1

Dieser CD-Player ist ein Laserprodukt der Klasse 1.

Lesen Sie vor Inbetriebnahme des Geräts die vorliegende Bedienungsanleitung. Bitte beachten Sie alle Sicherheits- und Bedienhinweise. Verwenden Sie das Gerät ausschließlich wie in der Anleitung beschrieben. Auf diese Weise können Sie Ihr neues Gerät von Anfang an optimal nutzen und vermeiden Bedienfehler.

**WARNUNG:** Nehmen Sie das Gerät nicht auseinander. Der im Gerät verwendete Laser kann für die Augen schädlich sein.

**ACHTUNG:** Setzen Sie das Gerät nicht Nässe oder Feuchtigkeit aus, um die Gefahr eines Brandes bzw. eines elektrischen Schlags zu vermeiden.

- Dieses Gerät darf nur an eine Netzsteckdose mit Schutzerdung angeschlossen werden.
- Um das Gerät vom Strom zu nehmen, muss der Stecker aus der Steckdose gezogen werden, daher muss der Netzstecker leicht zu erreichen sein.

## LIEFERUMFANG

Überprüfen Sie, ob im Lieferumfang folgendes Zubehör enthalten ist.

Videokabel	UKW-Antenne	Bedienungsanleitung	Fernbedienung/Typ-AAA-Batterien	iPod-Docking-Station

### Achtung

- Leichte Abweichungen zwischen der Abbildung und den mitgelieferten Teilen sind möglich.



# Vorsichtsmaßnahmen

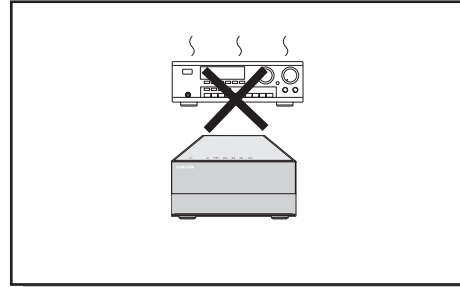
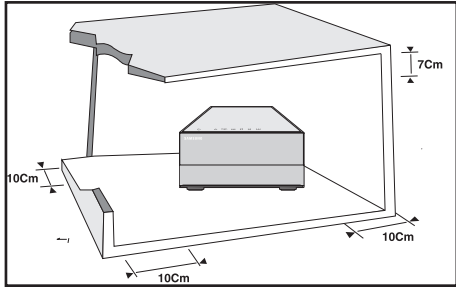

Stellen Sie sicher, dass die Stromversorgung des Haushaltes den Angaben auf dem Typenschild an der Rückseite der DVD-Anlage entspricht. Stellen Sie das Gerät horizontal auf eine geeignete Fläche (Möbel) und lassen Sie um das Gerät herum genügend Platz für eine gute Belüftung (7,5 bis 10 cm). Stellen Sie sicher, dass die Belüftungsschlitze nicht verdeckt sind. Stellen Sie nichts oben auf die Anlage. Stellen Sie die Anlage nicht auf einen Verstärker oder ein anderes Gerät, das Wärme erzeugt.

Vergewissern Sie sich vor dem Umstellen der Anlage, dass keine Disk eingelegt ist.

Im Modus „Standby“ ist die Stromversorgung nicht unterbrochen. Um die Anlage vollständig von der Stromversorgung zu trennen, ziehen Sie den Netzstecker aus der Wandsteckdose, insbesondere wenn das Gerät für längere Zeit nicht benutzt wird.

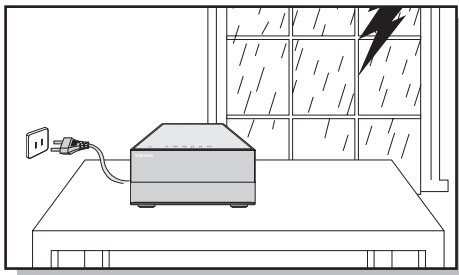

Bei einem Sturm oder Gewitter den Netzstecker herausziehen. Blitzschläge können die Anlage beschädigen.

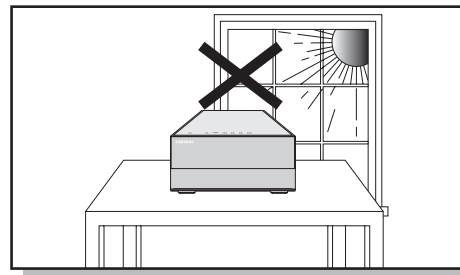

Die Anlage nicht so aufstellen, dass sie direkt im Sonnenlicht oder in der Nähe anderer Wärmequellen steht.

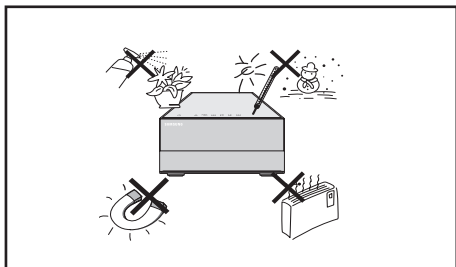

Schützen Sie die Anlage vor Feuchtigkeit und stärkerer Erwärmung (Kamin) und auch vor Geräten, die hohe elektrische oder magnetische Felder erzeugen (Lautsprecher usw.). Falls die Anlage nicht richtig funktioniert, ziehen Sie das Netzkabel aus der Steckdose. Das Gerät ist nicht für den gewerblichen Einsatz, sondern für den privaten Gebrauch konzipiert. Das Kopieren von CDs oder das Herunterladen von Musikdateien zum Verkauf oder für andere gewerbliche Zwecke verletzt das Urheberrecht oder kann dagegen verstoßen. Falls sich im Gerät Feuchtigkeit (Kondensation) niederschlägt: Wenn Sie Ihr Gerät und/oder Ihre Disks aus der Kälte ins Warme bringen, z. B. nach einem Transport im Winter, warten Sie vor der Verwendung etwa zwei Stunden, damit sie Raumtemperatur erreichen. So vermeiden Sie ernsthafte Schäden.

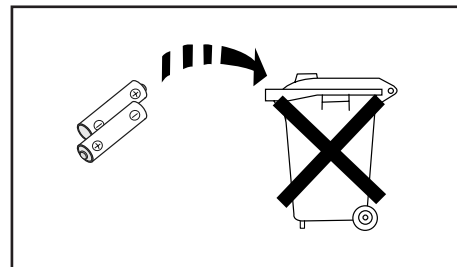

Die in diesem Produkt verwendeten Batterien enthalten umweltschädigende Chemikalien. Als Verbraucher sind Sie gesetzlich verpflichtet, alte Batterien und Akkus zur umweltschonenden Entsorgung zurückzugeben. Sie können alte Batterien und Akkus bei den öffentlichen Sammelstellen in Ihrer Gemeinde oder überall dort abgeben, wo Batterien und Akkus der betreffenden Art verkauft werden.



# Hauptfunktionen

## ● **Wiedergabe verschiedener Diskformate und UKW-Radio-Empfang**

Die Anlage kann viele verschiedene Diskformate wie z. B. DVD, CD, MP3-CD, CD-R, CD-RW, DivX, JPEG und DVD-R/RW wiedergeben.

Zudem ist das Gerät mit einem UKW-Radio mit vielen praktischen Funktionen und einer USB-Host-Funktion ausgestattet.

## ● **Fernsehbildschirmschoner**

Nach drei Minuten im Stoppmodus wird der Bildschirmschoner des MM-D430D/MM-D530D aktiviert, so dass der Fernsehbildschirm kontinuierlich heller und dunkler wird. Nach 30 Minuten im Bildschirmschoner-Modus schaltet das Gerät automatisch in den Energiesparmodus.

## ● **Energiesparfunktion**

Nach 30 Minuten im Stoppmodus schaltet sich das Gerät automatisch ab .

## ● **USB Host support**

Sie können Multimedia-Dateien wie Bilder, Filme und Musik, die Sie auf einem MP3-Player, einem USB-Stick oder einer Digitalkamera gespeichert haben wiedergeben. Verbinden Sie dafür das Speichermedium mit dem USB-Anschluss der Micro-Kompaktanlage.

## ● **HDMI**

HDMI überträgt gleichzeitig DVD Video- und Audiosignale und sorgt für ein klareres Bild.e.

## ● **Anynet+ (HDMI-CEC)-Funktion**

Mit Anynet+ können Sie das Hauptgerät über die Fernbedienung eines Samsung-Fernsehgeräts steuern. Dazu müssen Sie Mini-Kompaktanlage lediglich über ein HDMI-Kabel mit dem SAMSUNG-Fernseher verbinden.

(Diese Funktion ist nur verfügbar, wenn Sie ein mit Anynet+ (HDMI-CEC) kompatibles SAMSUNG-Fernsehgerät verwenden.)



## **Unterstützung des iPod**

Wenn Sie Ihren iPod mithilfe der mitgelieferten iPod-Docking-Station an die Mini-Kompaktanlage anschließen, können Sie sich Musikdateien anhören.



# Inhaltsverzeichnis

GER

VORBEREITUNGEN

## VORBEREITUNGEN

Sicherheitshinweise.....	1
Vorsichtsmaßnahmen.....	2
Hauptfunktionen .....	3
Hinweise zu Disks .....	5
Abbildungen von Gerät und Fernbedienung.....	7

## ANSCHLÜSSE

Lautsprecher anschließen .....	11
Videoausgang an das Fernsehgerät anschließen.....	12
HDMI-Funktion .....	13
Andere Geräte anschließen.....	16
Einen iPod anschließen.....	17
UKW-Antenne anschließen.....	19
Uhrzeit einstellen .....	20
Verbleibende Zeit überprüfen.....	21

## BEDIENUNG

Disk wiedergeben.....	22
MP3/WMA-CD wiedergeben .....	23
JPEG-Dateien wiedergeben.....	24
DivX-Disk wiedergeben .....	25
Verwendung eines iPod.....	27
Mediendateien über USB wiedergeben.....	29
Disk-Informationen anzeigen.....	31
In Zeitraffer/Zeitlupe wiedergeben.....	32
Szenen und Musikstücke überspringen.....	33
Blickwinkel verwenden (Angle-Funktion).....	34
Wiedergabe wiederholen.....	35
Bereich wiederholen.....	36
Zoom-Funktion verwenden.....	37
Wiedergabesprache/Untertitelsprache auswählen.....	38
Eine Szene/ein Musikstück direkt aufrufen.....	39
Disk-Menü verwenden.....	40
Titel-Menü verwenden .....	41

## EINSTELLUNGEN

Sprache einstellen .....	42
Fernsehbildschirmformat wählen.....	43
Kindersicherung verwenden.....	45
Passwort einstellen.....	46
Dynamikbereich (DRC) einstellen .....	47
Audioverzögerung (AV SYNC) einstellen.....	48

## RADIOBETRIEB

RDS-Radioempfang .....	49
Radio hören.....	51
Sender speichern .....	52

## VERSCHIEDENES

CD-Ripping-Funktion verwenden .....	53
Timer-Funktion verwenden.....	54
Timer deaktivieren .....	55
Power Sound und Power Bass und Höhen und Tiefen einstellen-Funktion.....	56
DSP/EQ-Funktion verwenden .....	57
Sleep-Timer-Funktion und Stummschaltung verwenden.....	58
Demo-, Dimmer-Funktion verwenden.....	59
Kopfhörer anschließen .....	60
Handhabung und Aufbewahrung von Disks .....	61
Fehlersuche und -behebung.....	62
Glossar .....	64
Technische Daten.....	65



# Hinweise zu Disks



**DVD (Digital Versatile Disk)** bietet eine ausgezeichnete Audio- und Videoqualität dank Dolby Digital Surround Sound und MPEG-2-Videokompressionsverfahren.



DVD-Player und Disks sind jeweils mit einem Regionalcode versehen. Diese Regionalcodes müssen übereinstimmen, damit die Disk abgespielt werden kann. Stimmen die Codes nicht überein, lässt sich die Disk nicht abspielen. Der Regionalcode dieses DVD-Players befindet sich auf seiner Rückseite. (Auf Ihrem DVD-Player können nur DVDs abgespielt werden, die mit dem gleichen Regionalcode gekennzeichnet sind.)

## Abspielbare Discs



Disctyp	Marke (Logo)	Aufgenommene Signale	Discgröße	Max. Wiedergabedauer
DVD-VIDEO		Audio + Video	12cm	Ca. 240 Min. (einseitig bespielt) Ca. 480 Min. (beidseitig bespielt)
			8cm	Ca. 80 Min. (einseitig bespielt) Ca. 160 Min. (beidseitig bespielt)
AUDIO-CD		Audio	12cm	74 min.
			8cm	20 min.
DivX		Audio + Video	12cm	74 min.
			8cm	20 min.



## Verwenden Sie keinesfalls die folgenden Disctypen!

- LD, CD-G, CD-I, CD-ROM und DVD-ROM Discs können auf diesem Player nicht wiedergegeben werden. Falls solche Discs abgespielt werden, erscheint auf dem Fernsehbildschirm die Meldung <This disc cannot be played. Please check the disc.> .
- DVD Discs aus dem Ausland können auf diesem Player evtl. nicht wiedergegeben werden. Falls solche Discs wiedergegeben werden erscheint die Meldung <This disc cannot be played. Please check the regional code.>auf dem Fernsehbildschirm.

## Kopierschutz

- **Viele DVDs sind mit einem Kopierschutz versehen. Daher sollten Sie Ihren DVD-Player unbedingt direkt an das Fernsehgerät und nicht an einen Videorecorder anschließen. Der Anschluss an einen Videorecorder löst bei einer mit einem Kopierschutz versehenen DVD Bildstörungen aus.**
- "Bei diesem Produkt kommen Technologien zum Urheberrechtsschutz zum Einsatz, die durch US-Patente und Rovi Corporation Rechte zum Schutz geistigen Eigentums geschützt sind. Reverse Engineering und Disassemblierung sind verboten."

## Copyright

© 2010 Samsung Electronics Co., Ltd. Alle Rechte vorbehalten.

## Disk-Aufnahmeformate

**DRM-Medien (Digitale Rechteverwaltung) werden von diesem Produkt nicht unterstützt.**

### CD-R-Disks

- Einige CD-R-Disks können abhängig vom Aufnahmegerät (CD-Recorder oder PC) und der Beschaffenheit der Disk nicht abgespielt werden.
- Verwenden Sie CD-R mit 650 MB/74 Minuten.  
Verwenden Sie keine Disks mit mehr als 700 MB/80 Minuten, da diese evtl. nicht wiedergegeben werden können.
- Einige CD-RW (wiederbeschreibbare Disks) können nicht abgespielt werden.
- Nur komplett "geschlossene" CD-R können vollständig abgespielt werden. Falls die Sitzung geschlossen wurde, aber die Disk nicht abgeschlossen ist, kann die Disk evtl. nicht vollständig wiedergegeben werden.

### CD-R-Disks mit MP3-Dateien

- Es können nur CD-R mit MP3-Dateien im ISO 9660- oder Joliet-Format abgespielt werden.
- Der Dateiname der MP3-Datei darf nicht länger als 8 Zeichen sein und sollte keine Lücken oder Sonderzeichen (. / = +) enthalten.
- Verwenden Sie Disks, die mit einer Komprimierungs-/Dekomprimierungsdatenrate von über 128 kbps aufgenommen wurden.
- Es können nur Dateien mit der Dateinamenerweiterung ".mp3" oder ".MP3" wiedergegeben werden.
- Es können nur fortlaufend beschriebene Multisession-Disks abgespielt werden. Sollte sich auf der Multisession-Disk ein unbeschriebener Abschnitt befinden, kann die Disk nur bis dorthin abgespielt werden.
- Wurde die Disk nicht abgeschlossen, dauert es bis zum Beginn der Wiedergabe länger, und es kann vorkommen, dass nicht alle aufgenommenen Dateien abgespielt werden können.
- Bei Dateien, die im VBR-Format (Variable Bit Rate) – d. h. mit einer wechselnden Bitrate (z. B. 32 kbps ~ 320 kbps) - codiert wurden, kann es beim Abspielen Aussetzer geben.
- Es können maximal 500 Titel pro CD gespielt werden.
- Es können maximal 300 Verzeichnisse pro CD gespielt werden.

### CD-R-Disks mit JPEG-Dateien

- Es können nur Dateien mit der Dateinamenerweiterung ".jpeg" oder ".JPEG" wiedergegeben werden.
- Wurde die Disk nicht abgeschlossen, dauert es bis zum Beginn der Wiedergabe länger, und es kann vorkommen, dass nicht alle aufgenommenen Dateien abgespielt werden können.
- Es können nur CD-R-Disks mit JPEG-Dateien im ISO 9660- oder Joliet-Format abgespielt werden.
- Der JPEG-Dateiname darf nicht länger als 8 Zeichen sein und sollte keine Lücken oder Sonderzeichen (. / = +) enthalten.
- Es können nur fortlaufend beschriebene Multisession-Disks abgespielt werden. Sollte sich auf der Multisession-Disk ein unbeschriebener Abschnitt befinden, kann die Disk nur bis zu dieser Stelle abgespielt werden.
- Auf eine CD passen maximal 9.999 Bilder.
- Bei der Wiedergabe einer Kodak/Fuji Picture CD können nur die JPEG-Dateien aus dem Bildverzeichnis abgespielt werden.
- Bei Verwendung anderer Picture Disks als der Kodak/Fuji Picture CD dauert es u. U. bis zum Beginn der Wiedergabe etwas länger oder es kann vorkommen, dass sie gar nicht abgespielt werden.

### DVD ± R/RW, CD-R/RW (DivX)

- Eine Softwareaktualisierung für nicht unterstützte Formate ist nicht möglich. (Beispiel: QPEL, GMC, Auflösung höher als 720 x 480 Pixel usw.)
- Bereiche mit hoher Bildwechselfrequenz werden während des Abspielens einer DivX-Datei eventuell nicht wiedergegeben.

### Lizenz

- INFOS ZU DIVX VIDEO: DivX® ist ein digitales, von DivX, Inc konzipiertes Videoformat. Dieses Gerät ist offiziell DivX zertifiziert und gibt DivX-Videos wieder. Nähere Informationen und Softwareanwendungen zum Konvertieren Ihrer Videodateien in DivX Videos finden Sie unter [www.divx.com](http://www.divx.com). INFOS ZU DIVX VIDEO-ON-DEMAND: Dieses DivX®-zertifizierte Gerät muss registriert werden, damit Video-On-Demand-Inhalte (VOD) wiedergegeben werden können. Um den Registrierungscode zu erzeugen, gehen Sie auf den DivX VOD-Bereich im Setup-Menü des Geräts. Um den Registrierungsvorgang abzuschließen, gehen Sie auf [vod.divx.com](http://vod.divx.com) und erfahren Sie mehr über DivX VOD.
- DivX Certified to play DivX® video
- Dolby sowie das Doppel-D-Symbol sind Handelsmarken der Dolby Laboratories.
- "Pat. 7,295,673; 7,460,688; 7,519,274"







# Abbildungen von Gerät und Fernbedienung

## — Vorderseite —

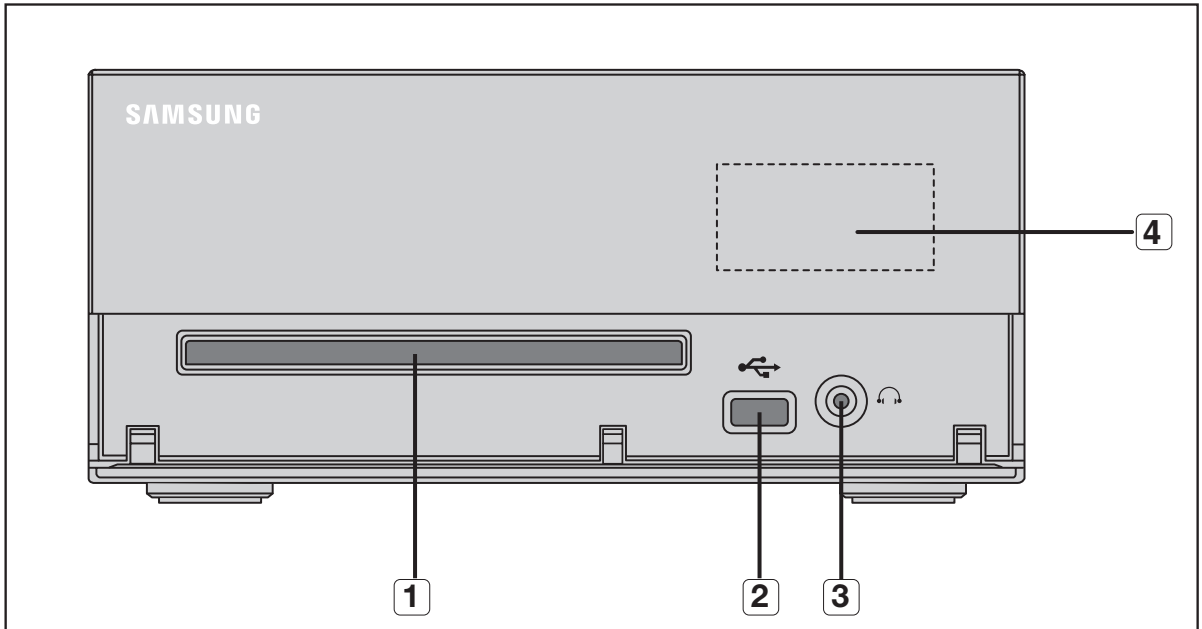

1. Diskfach
2. USB-Anschluss
3. Kopfhörerausgang
4. DisplayY

## —Oberes Bedienfeld—

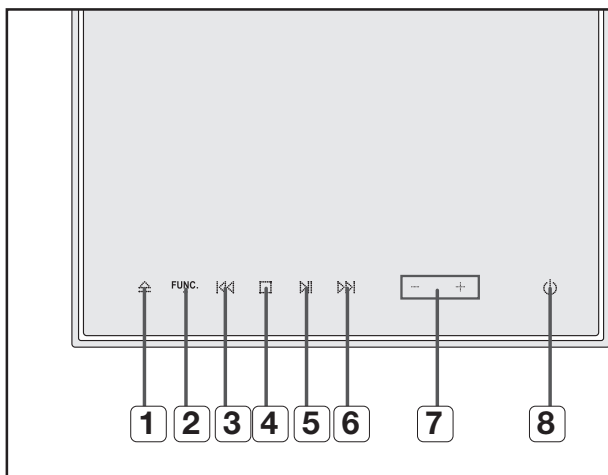

1. Taste zum Öffnen und Schließen des Diskfachs
2. TASTE FUNCTION
3. Suchlauftaste (rückwärts)
4. Sendereinstell- und Stopptaste
5. Wiedergabe-/Pausentaste
6. Suchlauftaste (vorwärts)
7. SCHALTER ZUR LAUTSTÄRKEREGELUNG(+,-)
8. POWER BUTTON

## —Rückseite—

MM-D430D  
MM-D530D

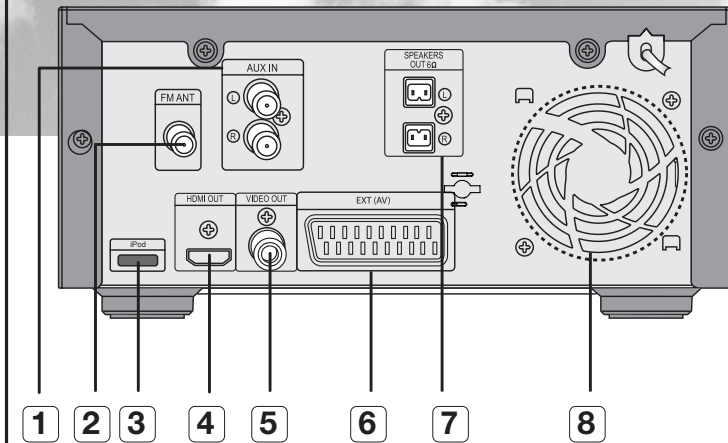

1. AUX IN
2. UKW-Antennenanschluss FM ANT
3. IPOD -Anschluss
4. HDMI OUT Anschluss
5. Videoausgang VIDEO OUT  
Zum Anschluss an den Videoeingang (VIDEO IN) eines Fernsehgeräts.
6. Scart-Buchse EXT
7. Lautsprecheranschlüsse SPEAKERS OUT
8. Kühlgebläse

☛ Die Abbildung zeigt die Rückseite des MODELLS:MM-D530D

- Die Abbildungen in dieser Anleitung dienen nur als Referenz und können sich vom aktuellen Produkt unterscheiden.

GER

VORBEREITUNGEN



# Abbildungen von Gerät und Fernbedienung

## — Fernbedienung —

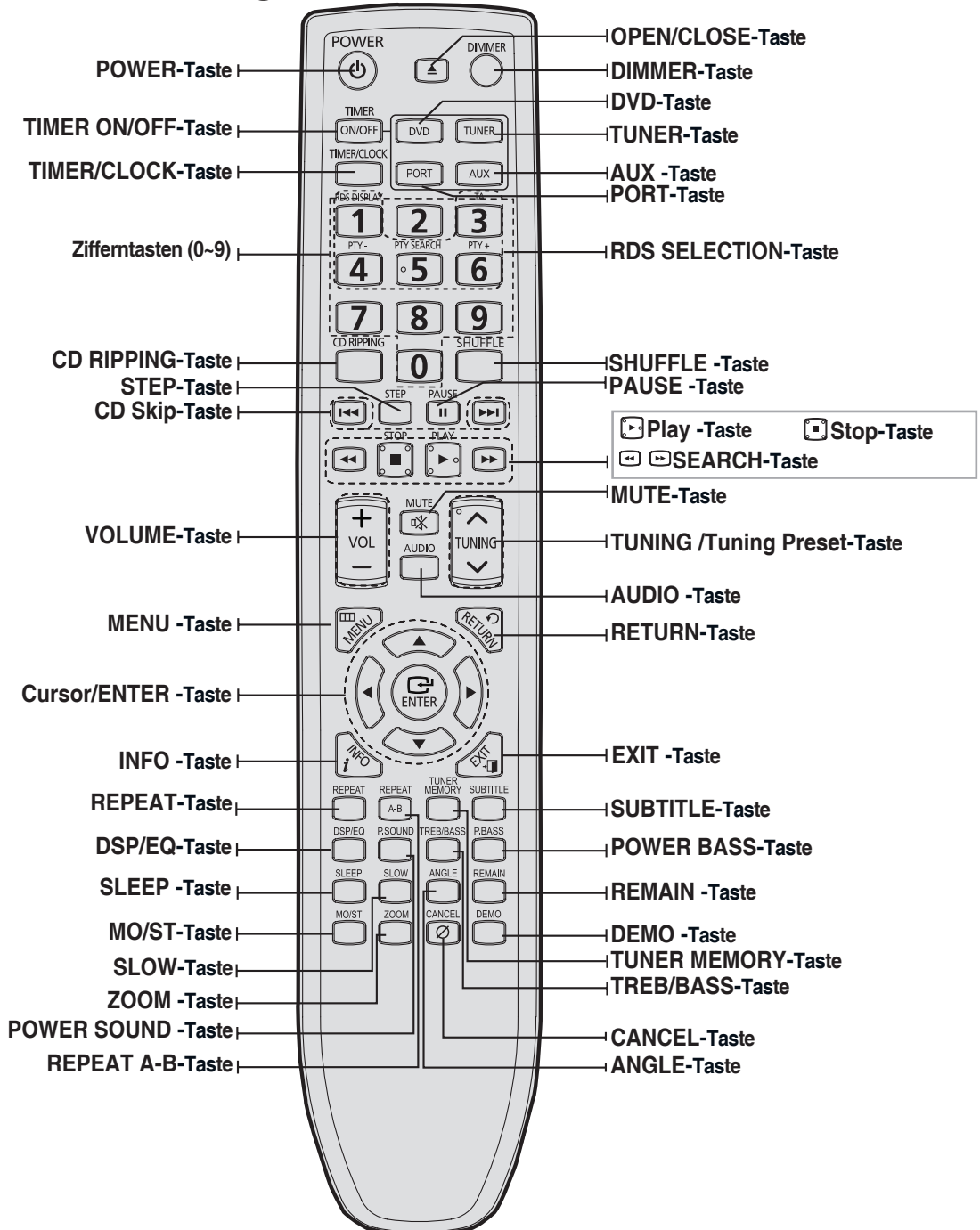

## Batterien einlegen

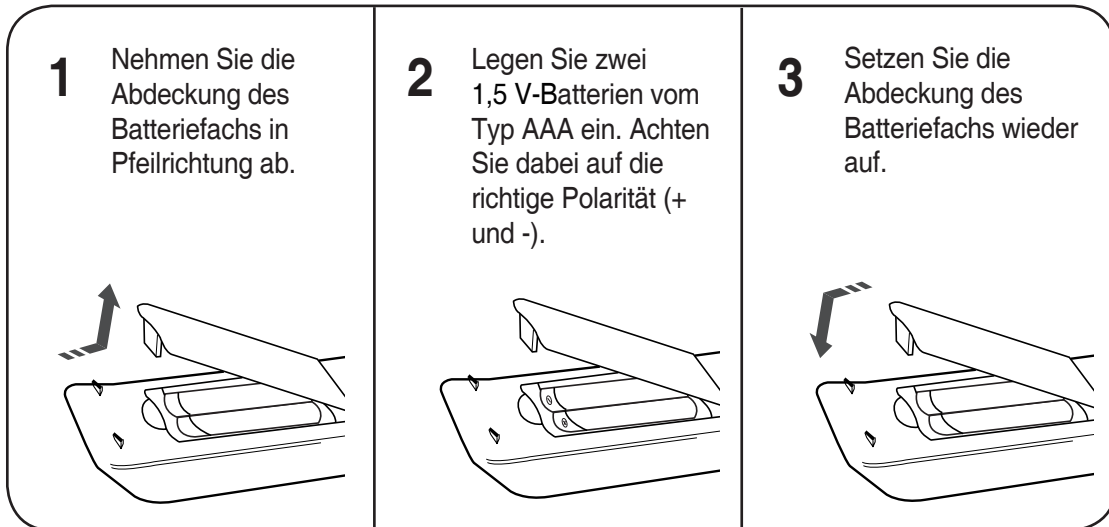

### Achtung

Beachten Sie die nachstehenden Vorsichtsmaßnahmen, um zu vermeiden, dass die Batterien auslaufen oder aufplatzen:

- Legen Sie die Batterien unter Einhaltung der Polarität in die Fernbedienung ein: (+) an (+) und (-) an (-).
- Verwenden Sie immer den richtigen Batterietyp. Ähnlich aussehende Batterien weisen möglicherweise unterschiedliche Spannungen auf.
- Wechseln Sie stets beide Batterien gleichzeitig aus.
- Setzen Sie die Batterien weder Hitze noch offener Flamme aus.

## Funktionsbereich der Fernbedienung

Die Fernbedienung kann geradlinig in einer Entfernung von bis zu 7 Metern benutzt werden.

Sie funktioniert auch in einem waagerechten Winkel von bis zu 30° zum Fernbedienungssensor.

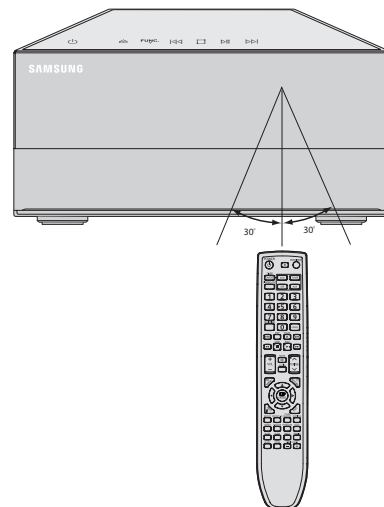



# Lautsprecher anschließen

Bevor Sie das Gerät transportieren oder aufstellen können, muss das Gerät ausgeschaltet und das Netzkabel gezogen werden.

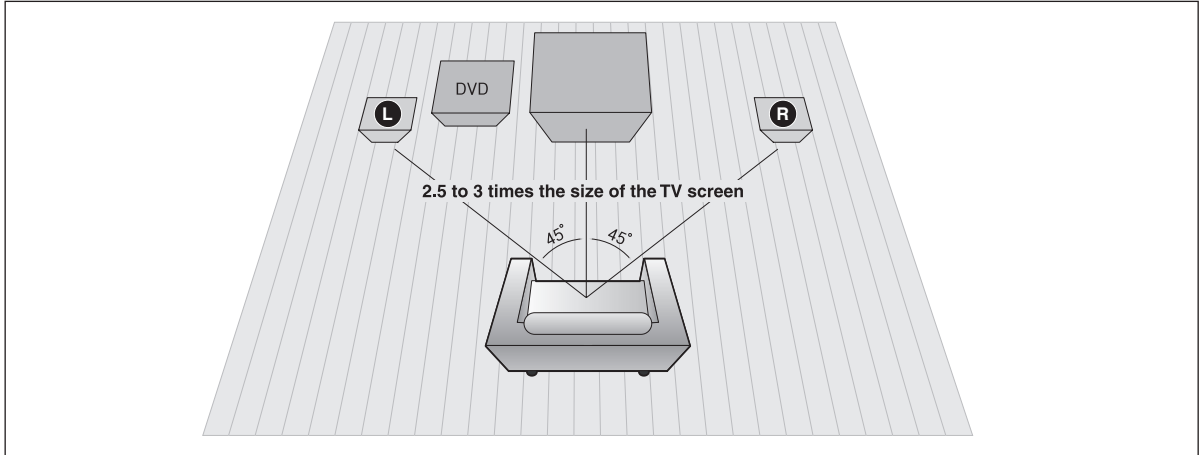

## Aufstellungsort der Anlage

- Platzieren Sie die Anlage auf einem Regal oder einem anderen geeigneten Untersatz z. B. unterhalb des Fernsehgeräts.

## Lautsprecher **L** **R**

- Stellen Sie die Lautsprecher vor Ihrer Hörposition auf, so dass sie nach innen zeigen (in einem Winkel von ca. 45°) und Ihnen zugewandt sind.
- Die Hochton-Lautsprecher sollten sich auf Ohrhöhe befinden.

## Hörposition auswählen

Die Hörposition sollte sich in einem Abstand zum Fernsehgerät befinden, der das 2,5 bis 3fache der Fernsehbildschirmgröße beträgt.

Beispiel: bei 32 Zoll-Fernsehgeräten 2 ~ 2,4 m  
bei 55 Zoll-Fernsehgeräten 3,5 ~ 4 m

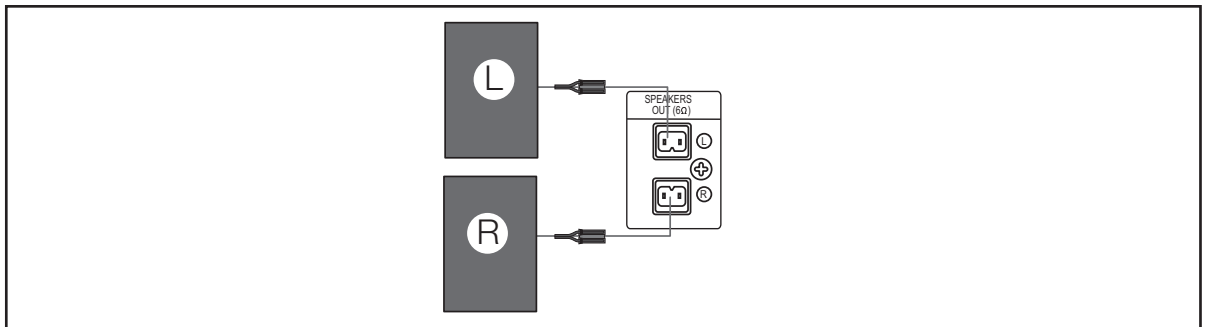

- ! Lassen Sie Kinder nicht mit oder in der Nähe der Lautsprecher spielen. Ein Lautsprecher könnte umfallen und zu Verletzungen führen.
- Halten Sie den Lautsprecher von Kindern fern, damit Kinderhände oder Fremdkörper nicht in die Aussparungen (Löcher) des Subwoofer Lautsprechers gelangen können.
- Befestigen Sie den Subwoofer nicht mithilfe der Aussparungen (Löcher) an der Wand.

- ✎ Wenn Sie einen Lautsprecher in der Nähe Ihres Fernsehgeräts aufstellen, kann die Farbwiedergabe durch das vom Lautsprecher erzeugte Magnetfeld gestört werden. Falls dies eintritt, platzieren Sie bitte den Lautsprecher in größerem Abstand zum Fernsehgerät.

# Connecting the Video Out to your TV

Bevor Sie das Gerät installieren oder an einer anderen Stelle aufstellen, müssen Sie es ausschalten und den Netzstecker ziehen.  
Bitte wählen Sie eine Methode für die Videoverbindung.

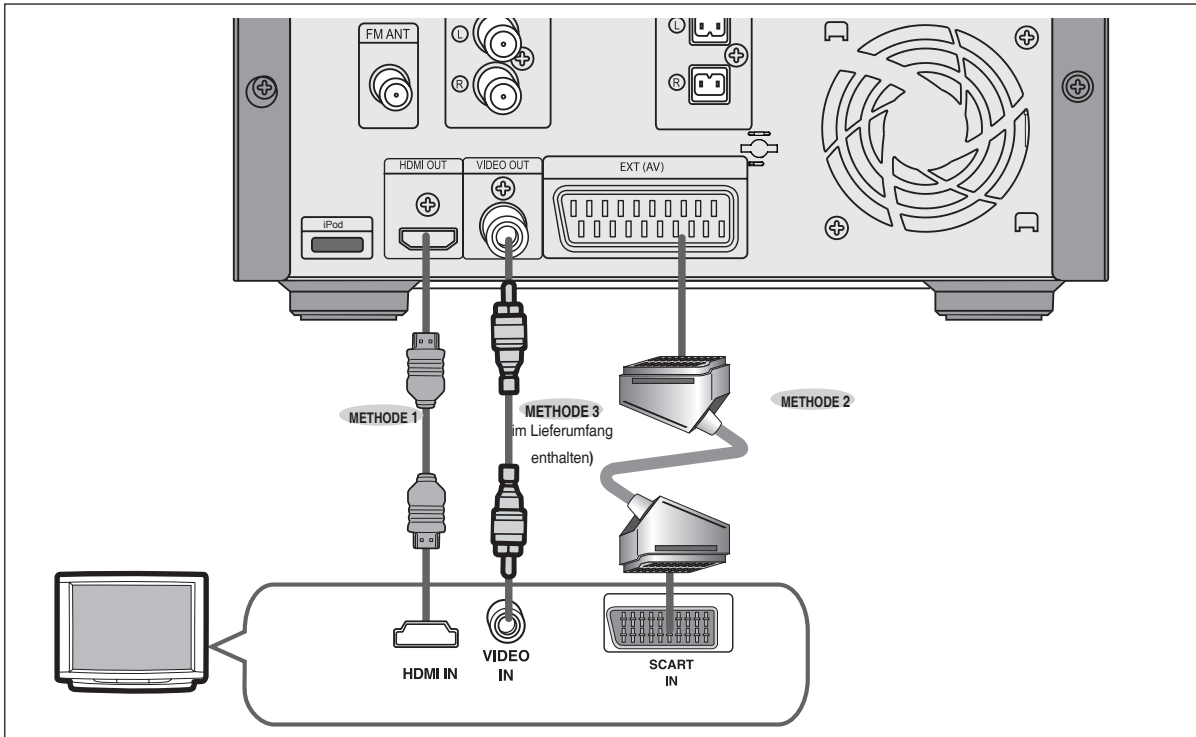

## METHODE 1 : HDMI

Verbinden Sie die HDMI OUT Ausgangsbuchse auf der Rückseite des DVD Players und die HDMI IN Eingangsbuchse Ihres Fernsehgerätes mit einem HDMI Kabel.

## METHODE 2 : Scart

Falls Ihr Fernsehgerät mit einem Scart-Eingang ausgestattet ist, verbinden Sie die Scart-Buchse EXT auf der Rückseite der Anlage mit dem Scart-Eingang SCART IN des Fernsehgerätes mit einem Scart-Kabel (nicht im Lieferumfang enthalten).

## METHODE 3 : Composite Video

Verbinden Sie den Videoausgang VIDEO OUT auf der Rückseite der Anlage mithilfe des mitgelieferten Videokabels mit dem Videoeingang VIDEO IN des Fernsehgerätes.



- Resolutions available for the HDMI output are 480p/576p, 720p, 1080i/1080p. See page 15 for resolution setting.
- Nach dem Herstellen der Videoverbindung müssen Sie an Ihrem Fernsehgerät die Eingangsquelle entsprechend dem Videoausgang (HDMI, Component oder Composite) der Mini-Kompaktanlage einstellen. Informationen, wie Sie die Videoeingangsquelle an Ihrem Fernsehgerät auswählen, finden Sie im Benutzerhandbuch des Fernsehgeräts.
- Wenn Sie ein Samsung-Fernsehgerät mit einem HDMI-Kabel an das Hauptgerät anschließen, können Sie die Mini-Kompaktanlage mit der Fernbedienung des Fernsehers steuern. (Diese Funktion ist nur verfügbar, wenn Sie ein mit Anynet+ (HDMI-CEC) kompatibles SAMSUNG-Fernsehgerät verwenden.)
- Wenn Ihr Fernsehgerät von Samsung das *Anynet+* Logo aufweist, wird die Anynet+-Funktion unterstützt.
- Wenn Ihre Anlage über einen Scartanschluss angeschlossen wurde, wird die TV-Quelle automatisch in den Scart-Modus wechseln.



# HDMI-FUNKTION

## Automatische HDMI-Erkennung

Wenn in eingeschaltetem Zustand ein HDMI-Kabel an den Player angeschlossen wird, schaltet der Videoausgang automatisch auf HDMI-Modus um.

### • HDMI (High Definition Multimedia Interface)

HDMI ist eine Schnittstelle für die digitale Übertragung von Video- und Audiodaten über einen einzigen Anschluss. Die Mini-Kompaktanlage liefert mit Hilfe von HDMI ein digitales Bild- und Tonsignal, das von einem Fernsehgerät mit HDMI-Eingang verlustfrei wiedergegeben werden kann.

### • Beschreibung der HDMI-Verbindung

HDMI-Anschluss: Unterstützt sowohl Videodaten als auch digitale Audiodaten.

—HDMI sendet ein rein digitales Signal an das Fernsehgerät.

—Wenn das Fernsehgerät HDCP (High-bandwidth Digital Content Protection) nicht unterstützt, wird nur ein weißes Rauschen auf dem Bildschirm angezeigt.

### • Warum setzt Samsung auf HDMI?

Analoge Fernsehgeräte erfordern ein analoges Video-/Audiosignal. Bei Wiedergabe einer DVD werden jedoch digitale Daten an das Fernsehgerät übertragen. Deshalb ist entweder ein Digital-Analog-Wandler (in der Mini-Kompaktanlage) oder ein Analog-Digital-Wandler (im Fernsehgerät) erforderlich. Bei der Konvertierung nimmt die Bildqualität durch Rauschen und Signalverlust ab. Die HDMI-Technologie hingegen macht die D/A-Konvertierung überflüssig und überträgt ein rein digitales Signal vom Player zum Fernsehgerät.

### • Was ist HDCP?

HDCP (High-band width Digital Content Protection) ist ein Kopierschutzverfahren für DVD-Inhalte, die über HDMI wiedergegeben werden. Es ermöglicht eine sichere digitale Verbindung zwischen einer Videoquelle (PC, DVD usw.) und einem Anzeigegerät (Fernsehgerät, Projektor usw.). Der Inhalt wird im Quellgerät verschlüsselt, um unberechtigtes Kopieren zu verhindern.

### • Was ist Anynet+?

Anynet+ ist eine bequeme Funktion, mit deren Hilfe Sie dieses Gerät mit der Fernbedienung von Samsung-Fernsehgeräten bedienen können, sofern das Fernsehgerät Anynet+ unterstützt.

—Wenn Ihr Fernsehgerät von Samsung das  logo aufweist, wird die Anynet+-Funktion unterstützt.

—Wenn Sie den Player einschalten und eine Disk einlegen, startet der Player die Wiedergabe, und das Fernsehgerät schaltet automatisch auf HDMI um.

—Wenn Sie den Player einschalten und bei eingelegter Disk die Taste „Play“ (Wiedergabe) drücken, schaltet sich das Fernsehgerät sofort ein und wechselt in den HDMI-Modus.

—Mehr Informationen bezüglich der Verwendung von Anynet+(HDMI-CEC) finden Sie in der Bedienungsanleitung Ihres Fernsehgerätes.

## Anynet+ (HDMI-CEC) verwenden

Mit der Funktion Anynet+ können Sie andere Samsung-Geräte mit der Fernbedienung Ihres Fernsehgerätes von Samsung steuern. Anynet+ kann verwendet werden, indem Sie diese Mini-Kompaktanlage mit einem HDMI-Kabel an ein Fernsehgerät von SAMSUNG anschließen. Diese Funktion ist nur verfügbar, wenn Sie ein mit Anynet+ kompatibles SAMSUNG-Fernsehgerät verwenden.

1. Verbinden Sie die Haupteinheit der Mini-Kompaktanlage und ein Samsung-Fernsehgerät mit einem HDMI-Kabel. (Siehe Seite 12)
2. Aktivieren Sie die Anynet+-Funktion auf dem Fernsehgerät. Sie können somit die Mini-Kompaktanlage über die TV-Fernbedienung steuern. (Verfügbare Tasten : ◀▶, ◻, ▶◀, ▶▶, ▲, ▼ und ◀▶ Tasten, 0 ~ 9 Taste)

### Mit Anynet+

Über die Wiedergabetaste auf der Fernbedienung des Samsung-Fernsehgeräts können Sie den AV-Receiver steuern, das Fernsehgerät einschalten oder einen Film anschauen.

Drücken Sie die Taste Anynet+ auf der Fernbedienung Ihres Fernsehgerätes, wählen Sie die Mini-Kompaktanlage aus der Geräteauswahl und stellen Sie für jeden der unteren Menüpunkte die entsprechende Option ein.

- **View TV** : Wenn Anynet+(HDMI CEC) eingestellt ist und Sie View TV (Fernsehen) auswählen, wechselt die Mini-Kompaktanlage automatisch in den Stoppmodus.
- **Menu on Device** : Öffnet die Einstellungsmöglichkeiten des Menüs der Mini-Kompaktanlage.
- **Device Operation** : Informationen zur Diskwiedergabe der Mini-Kompaktanlage werden angezeigt  
Öffnet das Menü der Mini-Kompaktanlage zum Einstellen von Titel, Kapitel und Untertitel der Disk.



- Empfang nicht verfügbar.
- Wenn Sie eine CD/iPod wiedergeben, während CEC ON eingestellt ist und wenn Sie das Fernsehgerät ausschalten, so wird die Mini-Kompaktanlage nicht automatisch ausgeschaltet.

## BD Wise (nur bei Produkten von Samsung)

Sie können das BD Wise-Menü nur dann verwenden, wenn die Mini-Kompaktanlage mit einem HDMI-Kabel an ein Fernsehgerät von Samsung angeschlossen wurde, das BD Wise unterstützt.

### • Was ist BD Wise?

BD Wise sorgt bei BD Wise-kompatiblen Samsung-Produkten automatisch für die optimalen Einstellungen zwischen den Geräten. Diese Funktion wird nur dann aktiviert, wenn BD Wise-kompatible Produkte von Samsung mit einem HDMI-Kabel miteinander verbunden sind.

### • BD Wise verwenden

1. Verwenden Sie das HDMI-Kabel, um die Mini-Kompaktanlage an ein BD Wise-kompatibles Samsung-Fernsehgerät anzuschließen.
2. Stellen Sie das BD Wise-Menü der Mini-Kompaktanlage und jenes im Samsung-Fernsehgerät auf On (Ein).
  - Dadurch wird die Bildqualität entsprechend dem Inhalt, den Sie wiedergeben möchten (der Disk, DVD, etc.), optimiert.
  - Ebenfalls wird die Bildqualität zwischen der Mini-Kompaktanlage und Ihres BD Wise-kompatiblen Samsung-Fernsehgeräts optimiert.



- Wenn Sie die Auflösung im BD Wise-Modus ändern möchten, müssen Sie den BD-Modus bereits vorher auf Off (Aus) setzen
- Wenn Sie den BD Wise-Modus deaktivieren, wird die Auflösung des angeschlossenen Fernsehgeräts automatisch auf den maximalen Wert eingestellt.
- BD Wise wird deaktiviert, wenn der Player an ein Gerät angeschlossen ist, das BD Wise nicht unterstützt.





# HDMI Funktion(continue)

Warum sollte HDMI (High Definition Multimedia Interface) verwendet werden?

DVD Videosignale werden rein digital vom Gerät übertragen, ohne Konvertierung in Analog. Durch einen HDMI Anschluss erreichen Sie ein schärferes Digitalbild.

## HDMI Audio einstellen

Die über das HDMI Kabel übertragenen Audiosignale können ein- und ausgeschaltet werden.



1. Betätigen Sie die MENU Taste im Stop Modus
2. Betätigen Sie die Cursor  $\blacktriangledown$  ,  $\blacktriangle$  Taste, um zu **<Audio>** zu blättern, drücken Sie dann die ENTER Taste.
3. Betätigen Sie die Cursor  $\blacktriangledown$  ,  $\blacktriangle$  Taste, um zu **<HDMI AUDIO>** zu blättern, drücken Sie dann die ENTER Taste.
4. Betätigen Sie die Cursor  $\blacktriangledown$  ,  $\blacktriangle$  Taste, um zu **<ON>** oder **<OFF>** zu blättern, drücken Sie dann die ENTER Taste.

- ON : Sowohl Video- als auch Audiosignale werden über das HDMI Anschlusskabel übertragen und die Tonausgabe erfolgt nur über die Lautsprecher Ihres Fernsehgerätes.
- OFF : Videosignale werden nur über das HDMI Anschlusskabel übertragen und die Tonausgabe erfolgt nur über die Lautsprecher des Mini-Kompaktanlage.
- Drücken Sie die RETURN Taste, um zum übergeordneten Menüpunkt zurückzukehren.
- Drücken Sie die Tasten EXIT, um das Einstellungsmenü zu verlassen.
- ✎ Die werkseitige Einstellung dieser Funktion ist HDMI AUDIO OFF.
- HDMI AUDIO wird für die Fernsehlautsprecher automatisch auf 2-Kanal heruntergemischt.
- Die TREB/PASS/P.BASS/P.SOUND/EQ/DSP Funktion ist nicht verfügbar, wenn HDMI AUDIO auf ON ist.

## Die HDMI-Auflösung einstellen

Mit dieser Funktion kann der Anwender die Bildschirmauflösung für den HDMI Ausgang wählen.

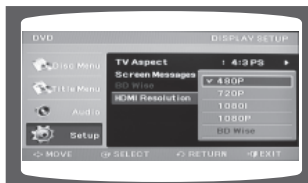

1. Betätigen Sie die MENU Taste im Stop Modus
2. Betätigen Sie die Cursor  $\blacktriangledown$  ,  $\blacktriangle$  Taste, um zu **<Setup>** zu blättern, drücken Sie dann die ENTER Taste.
3. Betätigen Sie die Cursor  $\blacktriangledown$  ,  $\blacktriangle$  Taste, um zu **<Display Setup>** zu blättern, drücken Sie dann die ENTER Taste.
4. Betätigen Sie die Cursor  $\blacktriangledown$  ,  $\blacktriangle$  Taste, um zu **<HDMI Resolution>** zu blättern, drücken Sie dann die ENTER Taste.
5. Betätigen Sie die Cursor  $\blacktriangledown$  ,  $\blacktriangle$  die gewünschte Option aus. Drücken Sie dann die **ENTER**-Taste .

- Für den HDMI Ausgang sind die Auflösungen 480p/576p, 720p, 1080i, 1080p.
- Die SD (Standard Definition) Auflösung beträgt 480p/576p und die HD (High Definition) Auflösung ist 720p, 1080i, 1080p.
- Drücken Sie die RETURN Taste, um zum übergeordneten Menüpunkt zurückzukehren.
- Drücken Sie die Tasten EXIT, um das Einstellungsmenü zu verlassen.
- ✎ Falls das Fernsehgerät die konfigurierte Auflösung nicht unterstützt, kann keine optimale Bildwiedergabe erzielt werden.
- Bitte nehmen Sie die Bedienungsanleitung Ihres Fernsehgerätes zur Hand, um mehr Informationen über die Wahl der TV Video-Eingangquelle zu erfahren.



# Andere Geräte anschließen

GER

## Analoge Geräte anschließen

Beispiel: Geräte mit analogen Signalen anschließen (Videorecorder, Camcorder, Fernsehgerät usw.)

ANSCHLÜSSE

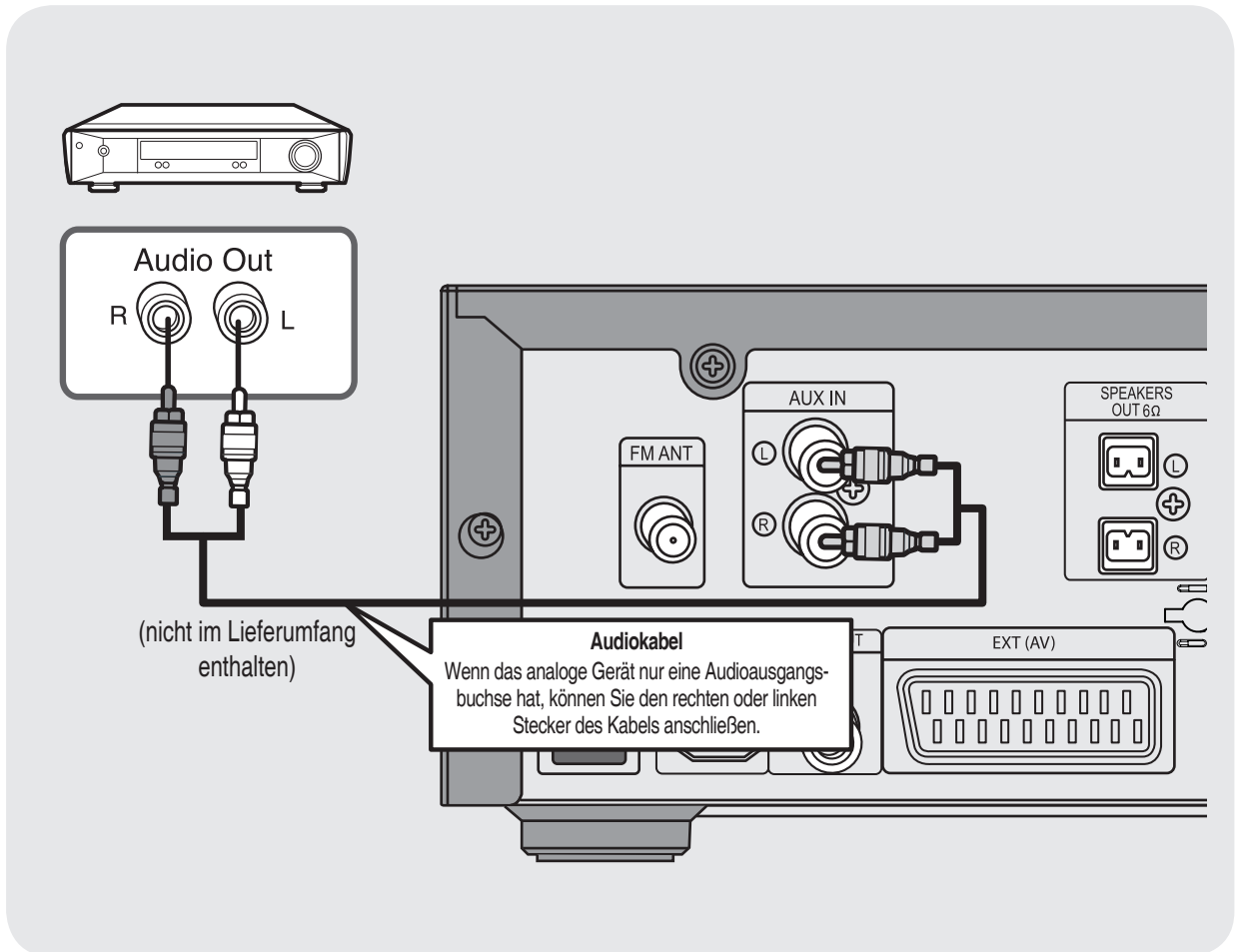

- 1 Verbinden Sie den Audioeingang der Anlage mit dem Audioausgang des analogen Geräts.
  - Stellen Sie die Anschlüsse farbgleich her.
- 2 Drücken Sie die **AUX**-Taste, um AUX zu wählen.
  - 'AUX' wird auf dem Display angezeigt.



# Einen iPod anschließen

Sie können die Musik, die sich auf dem iPod befindet, über das Gerät hören. Informationen über den Betrieb des iPods mit dieser Minianlage finden Sie auf dieser Seite und auf Seite 27.

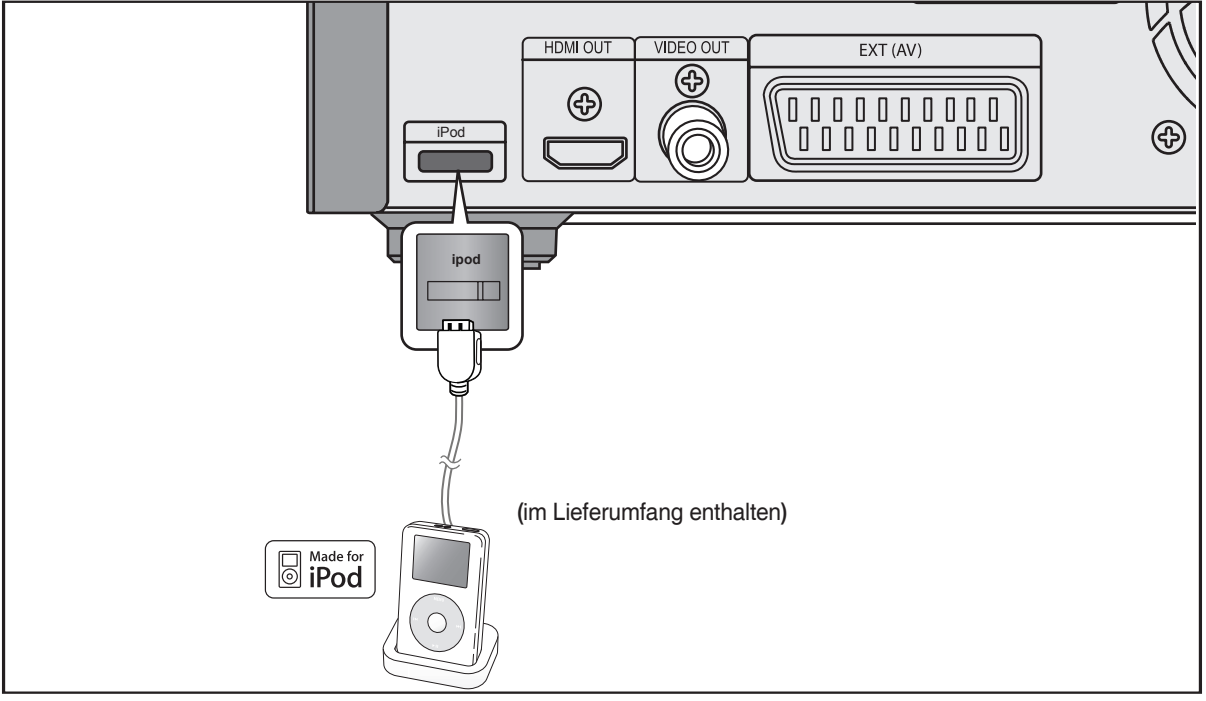





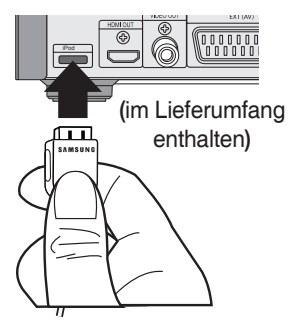



1. Verbinden Sie die iPod-Docking-Station mit dem iPod-Ausgang der Minianlage.
2. Drücken Sie die Taste PORT auf der Fernbedienung, um IPOD als Musikeingang zu wählen.
  - Sie können stattdessen auch die Taste FUNC. am Gerät verwenden.Der Modus wechselt in folgender Reihenfolge:  
**DVD/CD → TUNER → USB → IPOD → IPOD MUSIC → AUX → DVD.**

- Je nach Version Ihres iPods müssen Sie möglicherweise einen der Docking-Slots einsetzen, die beim Kauf des iPods mitgeliefert wurden. (siehe nächste Seite)
- Stellen Sie vor dem Anschließen Ihres iPod an die Minianlage die Lautstärke auf einen moderaten Wert ein.
- Wenn das Gerät eingeschaltet ist und Sie einen iPod anschließen, wird der Akku des iPod über das Gerät aufgeladen.
- Um ein auf Ihrem iPod gespeichertes Video anzusehen, muss eine Verbindung zwischen VIDEO-Ausgang und Ihrem Fernsehgerät bestehen.





## Für MM-D430D/D530D zur Verfügung stehende iPod-Modelle

 <b>iPod nano</b> 3. Generation 4GB 8GB	 <b>iPod touch</b> 1. Generation 8GB 16GB 32GB	 <b>iPod classic</b> 80GB 120GB 160GB
 <b>iPod nano</b> 4. Generation 8GB 16GB	 <b>iPod touch</b> 2. Generation 8GB 16GB 32GB	
 <b>iPod nano</b> 5. Generation 8GB 16GB	 <b>iPod touch</b> 3. Generation 8GB 32GB 64GB	
 <b>iPod nano</b> 6. Generation 8GB 16GB	 <b>iPod touch</b> 4. Generation 8GB 32GB 64GB	

- „Made for iPod“ bedeutet, dass ein elektrisches Zubehör für das Anschließen an einen iPod entwickelt und vom Hersteller zertifiziert wurde, sodass dieses Gerät den Leistungsrichtlinien von Apple entspricht.
- Apple ist nicht für den Betrieb dieses Geräts oder der diesbezüglichen Befolgung der Sicherheitsbestimmungen und behördlichen Vorschriften verantwortlich.

**iPod ist eine Handelsmarke von Apple Inc., registriert in den USA und anderen Ländern.**



# UKW-Antenne anschließen

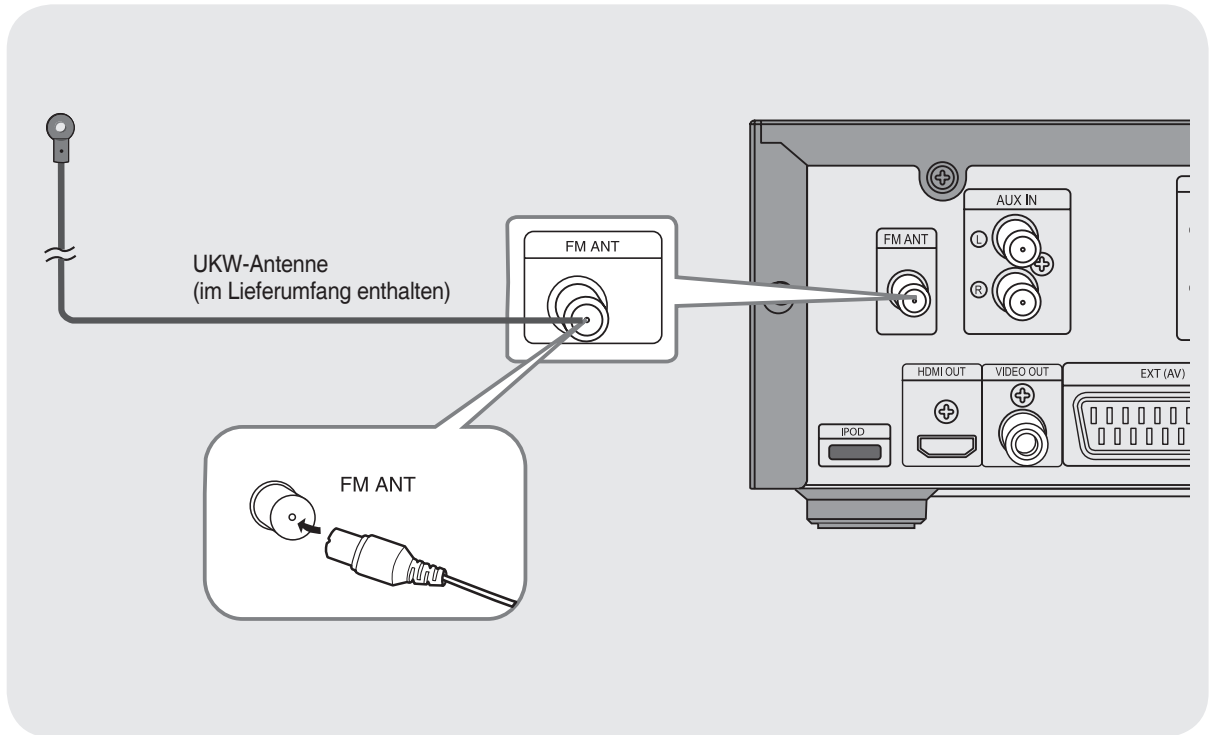

- 1 Schließen Sie die mitgelieferte UKW-Antenne an die Antennenanschlussbuchse FM ANT an.
- 2 Richten Sie den Antennendraht solange aus, bis Sie eine Stelle mit gutem Empfang gefunden haben, und befestigen Sie ihn dann an einer Wand oder einer anderen stabilen Oberfläche.

**Hinweis** • Mit diesem Gerät haben Sie keinen MW-Empfang.

## Kühlgebläse

Das Kühlgebläse bläst kalte Luft in das Gerät, um Überhitzung zu vermeiden.

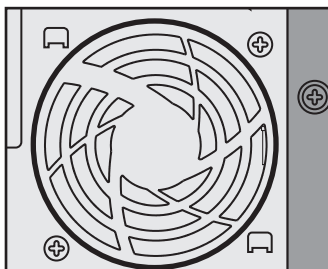

Bitte halten Sie zu Ihrer eigenen Sicherheit die folgenden Vorsichtsmaßnahmen ein.

- Vergewissern Sie sich, dass für ausreichende Entlüftung gesorgt ist. Falls das Gerät nicht ausreichend entlüftet wird, steigt die Temperatur im Geräteinneren an und kann zu Geräteschäden führen.
- Blockieren Sie unter keinen Umständen die Entlüftungsschlitze oder das Kühlgebläse. (Falls das Kühlgebläse oder die Entlüftungsschlitze mit einer Zeitung oder Textilien abgedeckt werden, kann sich im Geräteinneren ein Hitzestau bilden und Feuer ausbrechen.)

# Uhrzeit einstellen

Für jeden Schritt haben Sie ein paar Sekunden Zeit, um die gewünschten Optionen einzustellen. Wenn Sie diese Zeit überschreiten, wird der Vorgang zurückgesetzt und beginnt von vorn.

**1** Schalten Sie das System ein; dazu drücken Sie die **POWER**-Taste.

**2** Drücken Sie die **TIMER/CLOCK**-Taste zweimal.

- **CLOCK (Uhr)** wird angezeigt.

**3** Drücken Sie **ENTER**. Die Stundenanzeige blinkt.

- Stundenzahl erhöhen: ▶
- Stundenzahl vermindern: ◀

**4** Wenn die Stunden korrekt angezeigt werden, drücken Sie **ENTER**. Die Minutenanzeige blinkt.

- Minutenzahl erhöhen: ▶
- Minutenzahl vermindern: ◀

**5** Wenn die Zeit korrekt angezeigt wird, drücken Sie **ENTER**.

- **"TIMER"** erscheint im Display.
- Die aktuelle Zeit ist nun eingestellt.



## Hinweise

- Sie können die Zeit auch dann anzeigen, wenn Sie eine andere Funktion benutzen; dafür drücken Sie die **TIMER/CLOCK**-Taste einmal.
- Bei Schritt 3 und 4 können Sie anstelle der Tasten ◀▶ auch die Tasten ◀ ▶ oben auf dem Gerät verwenden.



# Verbleibende Zeit überprüfen

DVD

## 1 Drücken Sie die REMAIN-Taste.

- So können Sie die gesamte Dauer oder die verbleibende Spielzeit eines laufenden Titels oder Kapitels erfahren.

**Bei jedem Drücken der REMAIN-Taste (Restzeit) werden nach-einander die unten angegebenen Zeiten angezeigt:**

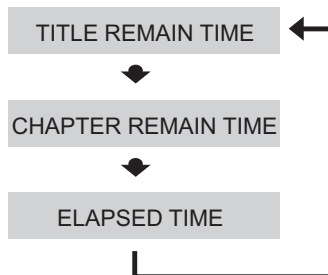

CD

MP3

## 1 Drücken Sie die REMAIN-Taste.

- ◆ Wenn Sie die REMAIN-Taste drücken, wird die Restzeit angezeigt.
- ◆ Zum Deaktivieren dieser Funktion drücken Sie erneut die REMAIN-Taste.

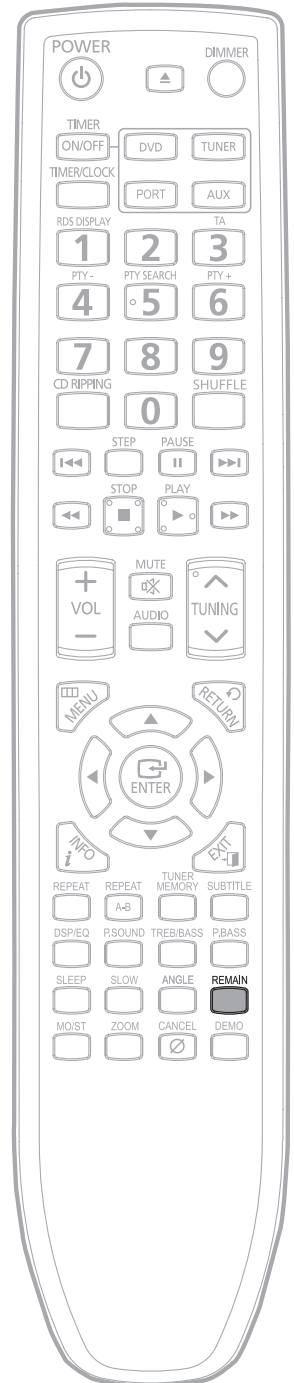

# Disk wiedergeben

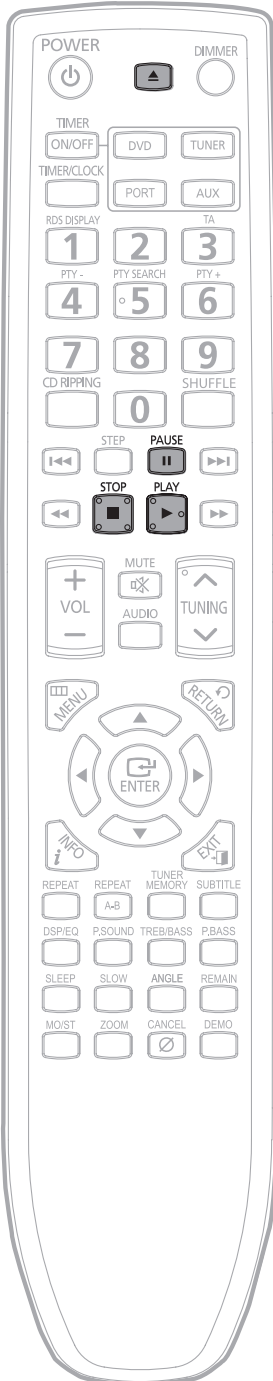

**1** Drücken Sie die **OPEN/CLOSE**-Taste, um das Diskfach zu öffnen.

**2** Legen Sie eine Disk ein.  
• Legen Sie die Disk so ein, dass die Beschriftung nach oben zeigt.

**3** Drücken Sie die **OPEN/CLOSE**-Taste, um das Diskfach wieder zu schließen.

## Hinweis

- Je nach Inhalt der Disk kann der am Anfang eingeblendete Disk-Bildschirm unterschiedlich aussehen.
- In Abhängigkeit vom Aufnahmemodus lassen sich manche MP3/WMA-CDs nicht abspielen.
- Das Inhaltsverzeichnis einer MP3/WMA-CD hängt davon ab, in welchem Format die MP3/WMA-Titel auf der CD vorliegen.
- Bei Disks mit gemischten Daten ergibt sich die folgende Abspielreihenfolge: MP3/WMA → DIVX → JPEG.
- Bei CDs können Sie mit den Zifferntasten einen Titel auswählen. Nach Auswahl eines Titels mit den Zifferntasten beginnt die Wiedergabe automatisch nach 3 Sekunden.
- Die Formate DTS-Audio und DVD-Audio werden nicht unterstützt.

Um die Wiedergabe zu beenden, drücken Sie während der Wiedergabe die **STOP**-Taste.

- Wenn Sie die Taste einmal drücken, merkt sich der Speicher diese (Stopp-) Position. Durch Drücken der **PLAY**-Taste (▶) wird die Wiedergabe ab dieser Stelle fortgesetzt. Dies funktioniert nur bei der Wiedergabe von DVDs.
- Wenn Sie die Taste zweimal drücken, wird <STOP> eingeblendet. Durch Drücken der **PLAY**-Taste (▶) beginnt die Wiedergabe von vorn.

Um die Wiedergabe vorübergehend zu unterbrechen, drücken Sie während der Wiedergabe die **PAUSE**-Taste.

- Um mit der Wiedergabe fortzufahren, drücken Sie **PLAY**(▶) erneut.





# MP3/WMA-CD wiedergeben

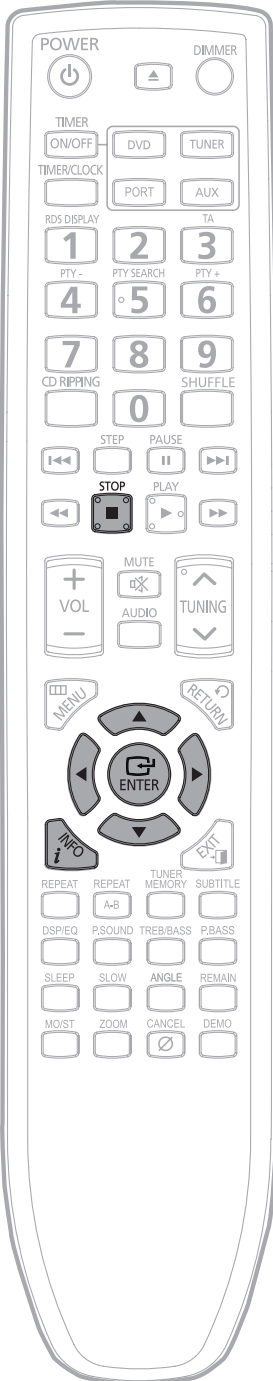

## 1 Legen Sie eine MP3/WMA-CD ein.

- Das MP3/WMA-Menüfenster erscheint und die Wiedergabe startet.
- Wie das Menü angezeigt wird, hängt von der MP3/WMA-CD ab.
- WMA-DRM-Dateien können nicht abgespielt werden.

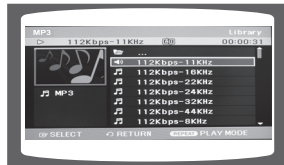

## 2 Verwenden Sie die Tasten ◀ ▶ ▲ ▼, um ein Album zu wählen. Drücken Sie danach die ENTER-Taste.

- Betätigen Sie ▲ ▼, um den Titel zu wählen.

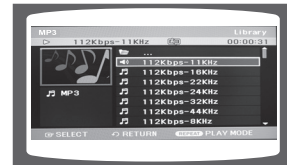

## 3 Zur Auswahl eines anderen Albums drücken Sie im Stoppmodus die Tasten ◀ ▶ ▲ ▼. Drücken Sie dann die ENTER-Taste.

- Um ein anderes Album und einen Titel zu wählen, wiederholen Sie bitte die vorhergehenden Schritte 2 und 3.

## 4 Drücken Sie die STOP-Taste, um die Wiedergabe anzuhalten.

### Hinweise

- Abhängig vom Aufnahmeverfahren können manche MP3/WMA-CDs nicht abgespielt werden.
- Das Inhaltsverzeichnis einer MP3-CD kann variieren, abhängig vom MP3/WMA-Aufnahmeformat auf der Disk.



# JPEG-Dateien wiedergeben

JPEG

GER

Sie können mit einer Digitalkamera oder mit einem Camcorder aufgenommene Bilder oder JPEG-Dateien von einem PC auf einer CD speichern und dann mit dieser DVD-Anlage wiedergeben.

## Dreh- und Kippfunktion

Betätigen Sie während der Wiedergabe die Navigations-tasten **▲**, **▼**, **◀**, **▶**.

Drücken Sie die Taste **▲** und das Bild wird sich im Uhrzeigersinn drehen.

Drücken Sie die Taste **▼** und das Bild wird sich gegen den Uhrzeigersinn drehen.

Drücken Sie die Taste **◀** damit das vorherige Bild angezeigt wird.

Drücken Sie die Taste **▶** damit das nächste Bild angezeigt wird.

## Wiedergabefunktion der Diashow

Drücken Sie die Taste INFO während der Wiedergabe und drücken Sie dann die Taste INFO oder die Cursortasten **▲**, **▼**, um die Geschwindigkeit der Diashow auszuwählen. Die Geschwindigkeit der Wiedergabe wechselt wie folgt:

SLIDE SHOW SPEED **◆** Normal



SLIDE SHOW SPEED **◆** Slow



SLIDE SHOW SPEED **◆** Fast





# DivX-Disk wiedergeben

## Vor-/Zurückspringen

Drücken Sie während der Wiedergabe die Tasten





- Durch Drücken von  gelangen Sie zur nächsten Datei, wenn mehr als 2 Dateien auf der Disk vorhanden sind.
- Durch Drücken von  gelangen Sie zur vorherigen Datei, wenn mehr als 2 Dateien auf der Disk vorhanden sind.

## Zeitraffer

Drücken Sie die Tasten .

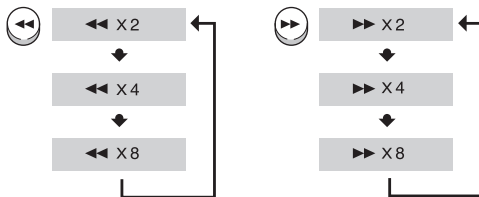
- Bei jedem Drücken der Tasten ändert sich die Wiedergabegeschwindigkeit wie folgt:



- Um die Wiedergabe in normaler Geschwindigkeit fortzusetzen, drücken Sie die Taste PLAY (Wiedergabe) ().

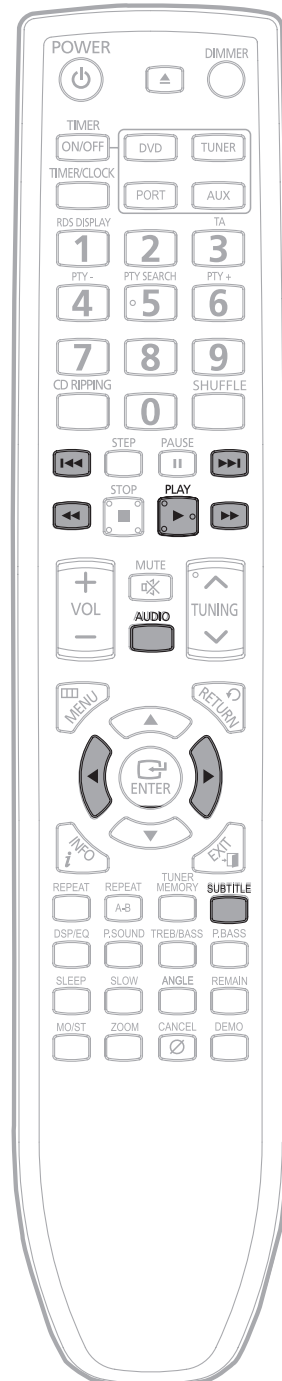

## Funktion zum Überspringen von 5 Minuten

Drücken Sie während der Wiedergabe die Tasten ◀, ▶.

- Die Wiedergabe überspringt bei Betätigung der Taste ▶ 5 Minuten Spielzeit.
- Die Wiedergabe springt bei Betätigung der Taste ◀ 5 Minuten Spielzeit zurück.

### Hinweis

- Bei Dateien im MPG-Format wird die Funktion zum Überspringen von 5 Minuten nicht unterstützt.

## Wiedergabesprachen anzeigen

Drücken Sie die **AUDIO**-Taste.

- Falls auf der Disk mehrere Wiedergabesprachen verfügbar sind, können Sie zwischen diesen umschalten.
- Bei jedem Drücken der Taste wird die jeweils nächste Sprache aufgerufen (AUDIO(OFF, 1/1, 1/2 ...)).

AUDIO

CH1 DOLBY DIGITAL 5.1 CH

## Untertitelsprachen anzeigen

Drücken Sie die **SUBTITLE**-Taste.

- Bei jedem Drücken der Taste ändert sich die Auswahl wie folgt:

SUBTITLE

OFF



SUBTITLE

KOR

- Wenn die Disk nur eine Untertiteldatei besitzt, wird diese automatisch wiedergegeben.
- Bis zu 8 Untertitel-Sprachen werden unterstützt.

### DivX-Leistungsmerkmale-Tabelle

#### DivX-Unterstützung

**AVI: Die Dateien enthalten Audio- und Videodateien; diese müssen auf der CD im ISO 9660-Format gespeichert sein.**

		Spezifikation
Video-Kompatibilität	DivX 3.11	Bis zur aktuellen Version
Audio-Kompatibilität	MP3	CBR: 8 kbps ~ 320 kbps
	AC3	CBR: 32 kbps ~ 640 kbps
	WMA	CBR1: Stereo 48 kbps ~ 384 kbps CBR2: Mono: 64 kbps ~ 192 kbps

**MPEGs mit DivX können in Video und Audio aufgeteilt werden.**

- **Video-Kompatibilität:** Alle Versionen von DivX nach 3.11 (einschließlich der aktuellen Version 5.1) werden unterstützt. Zusätzlich wird XviD unterstützt.
- **Audio-Kompatibilität:** MP3-Dateien mit Bitraten von 8 kbps bis 320 kbps, AC3-Dateien von 32 kbps bis 640 kbps und WMA-Dateien von 48 kbps bis 384 kbps werden unterstützt.
- **Zusätzlich unterstützt dieses Gerät bei Untertiteln das Text-Format (SMI).**

### Hinweise

- Wenn Sie eine DivX-Disk abspielen, können Sie nur solche Dateien abspielen, die eine AVI-Dateierweiterung besitzen.
- Unter den verfügbaren DivX-Audioformaten wird DTS-Audio nicht unterstützt.
- Wenn Sie eine Untertitel-Datei mit Ihrem PC auf eine CD-ROM brennen, stellen Sie sicher, dass Sie die Datei als SMI-Datei brennen.
- MPEG 1 Layer 1 (MP1) wird nicht unterstützt.



# Verwendung eines iPod

Sie können mit der im Lieferumfang enthaltenen Fernbedienung Inhalte Ihres iPod wiedergeben.

## Musikwiedergabe(iPod)

Sie können auf Ihrem iPod gespeicherte Musikdateien wiedergeben, wenn Sie diesen an die Mini-Kompaktanlage anschließen.



1. Verbinden Sie die iPod-Docking-Station mit dem iPod-Ausgang der Minianlage.
2. Setzen Sie den iPod in die Docking-Station ein.
  - Ihr iPod wird nun automatisch eingeschaltet.
3. Drücken Sie auf der Fernbedienung die Taste PORT, um den iPod-Modus auszuwählen.
  - Auf dem Fernsehbildschirm erscheint die Nachricht „iPod Connected“ (Mit iPod verbunden).
  - Wenn der iPod an die Mini-Kompaktanlage angeschlossen ist, wird, jedes Mal, wenn Sie die Taste PORT drücken, zwische USB → IPOD gewechselt.
4. Drücken Sie auf der Fernbedienung die Tasten ▲, ▼ um den iPod-Modus auszuwählen.
5. Drücken Sie auf der Fernbedienung die Tasten ▲, ▼, um Music (Musik) auszuwählen, und drücken Sie anschließend die ENTER-Taste.
  - Die Inhalte der Kategorie Music (Musik) erscheinen.
6. Wählen Sie mit den Tasten ▲, ▼ die gewünschte Kategorie aus, und drücken Sie anschließend die Taste ENTER.
  - Auf Ihrem Fernsehgerät erscheint nun die Musikliste.
7. Wählen Sie mit den Tasten ▲, ▼ eine Musikdatei zur Wiedergabe aus, und drücken Sie die Taste ENTER/PLAY.
  - Die Musikwiedergabe startet in einem neuen Bildschirm, in dem der Titel, Künstler, das Album, die Zeit und ein Verlaufs balken angezeigt werden.
8. Sie können über die Fernbedienung oder das Hauptgerät einfache Wiedergabefunktionen **PLAY**, **PAUSE**, **STOP**, **↔/↔**, **↔/↔** und **REPEAT** ausführen.
  - Durch Drücken der Taste STOP gelangen Sie zurück ins vorherige Menü.



Um zur Musikliste zu gelangen und eine Datei auszuwählen:

1. Drücken Sie die Taste STOP.
  - Dadurch wird die Wiedergabe angehalten und das Gerät kehrt zur Musikliste zurück.
2. Wählen Sie mit den Tasten ▲, ▼ eine Datei zur Wiedergabe aus, und drücken Sie die Taste **ENTER/PLAY**.
  - Durch Drücken der Taste STOP gelangen Sie zurück ins Hauptmenü.

## Musikkategorien

Abhängig von den ID3-Tag-Informationen der entsprechenden Musikdatei können Name des Interpreten und des Albums, Musiktitel und Genre angezeigt werden.

**Artists** : Wiedergabe nach Interpret.

**Songs** : Wiedergabe aller Titel in numerischer bzw. alphabetischer Reihenfolge

**Playlists** : Wiedergabe der Wiedergabeliste.

**Albums** : Wiedergabe nach Album.

**Genres** : Wiedergabe nach Musikgenre.





**Composer** : Wiedergabe nach Komponist.



- Für kompatible iPods siehe Seite 18.  
Die Kompatibilität hängt von der Softwareversion Ihres iPod ab.
- Die Kategorieliste kann sich abhängig von Ihrem iPod-Modell unterscheiden.
- **Was ist ein ID3-Tag?**  
Ein ID3-Tag beinhaltet Informationen zum Titel wie z.B. Titelname, Künstler, Albumname, Jahr, Genre und einen Kommentar.

## Musikwiedergabe(iPod-Musik)

Sie können auf Ihrem iPod gespeicherte Musikdateien wiedergeben, wenn Sie diesen an die Mini-Kompaktanlage anschließen.

1. Verbinden Sie die iPod-Docking-Station mit dem iPod-Ausgang der Minianlage.
2. Setzen Sie den iPod in die Docking-Station ein.
  - Ihr iPod wird nun automatisch eingeschaltet.
3. Drücken Sie die Taste PORT auf der Fernbedienung, um den Modus iPod-Musik auszuwählen.
  - Wenn der iPod an die Mini-Kompaktanlage angeschlossen ist, wird, jedes Mal, wenn Sie die Taste PORT drücken, zwische USB → IPOD → IPOD MUSIC gewechselt.
  - Die Musikdatei wird automatisch abgespielt.
4. Sie können über die Fernbedienung oder das Hauptgerät einfache Wiedergabefunktionen **PLAY**, **PAUSE**, **STOP**,     und **REPEAT** ausführen.
  - Durch Drücken der Taste STOP gelangen Sie zurück ins vorherige Menü.









- Für kompatible iPods siehe Seite 18.
- Bei der Verwendung der Funktion iPod-Musik, wird der Video-Ausgang deaktiviert.

### Was ist iPOD-Musik?

**iPod-Musik ist eine Funktion für iPod-Benutzer. Mit dieser Funktion, kann der Benutzer einfach auf seinem iPod-Gerät seine Lieblingsmusik genießen.**

## Ein Video ansehen

Sie können auf Ihrem iPod gespeicherte Videodateien wiedergeben, wenn Sie diesen an die Mini-Kompaktanlage anschließen.

1. Verbinden Sie die iPod-Docking-Station mit dem iPod-Ausgang der Minianlage.
2. Setzen Sie den iPod in die Docking-Station ein.
3. Drücken Sie auf der Fernbedienung die Taste PORT, um den iPod-Modus auszuwählen.
  - Auf dem Fernsehbildschirm erscheint die Nachricht „Pod Connected“ (Mit iPod verbunden).
  - Wenn der iPod an die Mini-Kompaktanlage angeschlossen ist, wird jedes Mal, wenn Sie die Taste PORT drücken, zwischen USB → IPOD gewechselt.
4. Drücken Sie auf der Fernbedienung die Tasten ▲, ▼ um den iPod-Modus auszuwählen.
5. Drücken Sie auf der Fernbedienung die Tasten ▲, ▼ um Video auszuwählen, und drücken Sie anschließend die ENTER/PLAY-Taste.
  - Auf Ihrem Fernsehgerät erscheint nun die Videoliste.
6. Wählen Sie mit den Tasten ▲, ▼ eine Videodatei zur Wiedergabe aus, und drücken Sie die Taste ENTER.
  - Auf dem Fernsehgerät wird nun die iPod-Videodatei wiedergegeben.
7. Sie können über die Fernbedienung oder das Hauptgerät einfache Wiedergabefunktionen, **PLAY**, **PAUSE**, **STOP**,     ausführen.
  - Wenn Sie innerhalb von 3 Sekunden nach der Wiedergabe die Taste  drücken, wird die vorherige Datei nochmals wiedergegeben.
  - Wenn Sie die Taste  3 Sekunden nach der Wiedergabe oder später drücken, springt der Player zum Startbildschirm der aktuellen Datei.
  - Drücken Sie zur Wiedergabe der nächsten Datei die Taste .

Um zur Video zu gelangen und eine Datei auszuwählen:

1. Drücken Sie die Taste STOP.
  - Dadurch wird die Wiedergabe angehalten und das Gerät kehrt zur Video zurück.
2. Wählen Sie mit den Tasten ▲, ▼ eine Datei zur Wiedergabe aus, und drücken Sie die Taste **ENTER/PLAY**.
  - Durch Drücken der Taste STOP gelangen Sie zurück ins Hauptmenü.



- Für kompatible iPods siehe Seite 18.
- Die Kompatibilität hängt von der Softwareversion Ihres iPod ab.
- Um ein auf Ihrem iPod gespeichertes Video anzusehen, muss eine Verbindung zwischen VIDEO-Ausgang und Ihrem Fernsehgerät bestehen (siehe Seite 12).
- Es können Videos über den iPod wiedergegeben werden, wenn ein Composite-Videoausgang zur Verfügung steht.
- Wenn Sie ein iPod-Video über den VIDEO-Ausgang wiedergeben möchten, ändern Sie Composite (CVBS) für den Videoeingang des Fernsehgerätes.
- Wenn die aktuelle Datei bis zum Ende wiedergegeben wurde, wird die nächste Datei automatisch abgespielt.
- Wenn der angeschlossene iPod keine Videowiedergabe unterstützt, erscheint bei Auswahl des Videomenüs die Nachricht „Cannot play video files saved on this iPod“ (Wiedergabe von auf diesem iPod gespeicherten Videodateien nicht möglich).
- Wenn Sie den iPod-Modus auswählen, während HDMI-Audio eingeschaltet ist, so wird HDMI automatisch ausgeschaltet.
- Die Wiederholungsfunktion steht während der Wiedergabe eines iPod-Videos nicht zur Verfügung.



# Mediendateien über USB wiedergeben

Sie können eine externe USB-Speichereinheit an das Gerät anschließen und Dateien davon abspielen; solche Einheiten sind z.B. MP3-Player, USB-Sticks usw.

**1** Schließen Sie die USB-Einheit über das USB-Kabel an.

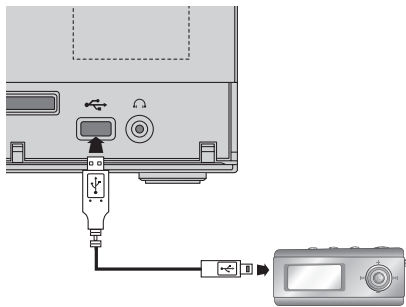

**2** Drücken Sie die **FUNC.**-Taste auf dem Gerät oder die **PORT**-Taste auf der Fernbedienung, um den USB-Modus auszuwählen.

- Das Menü USB-SORTING wird auf dem Fernsehbildschirm angezeigt und die Wiedergabe der gespeicherten Dateien beginnt.



Um die Wiedergabe zu beenden, drücken Sie die **STOP**-Taste (■).

## Hinweise

- Videodateien (DivX, MPEG usw.) werden unterstützt.
- Um einen Verlust von Daten zu verhindern, die auf der USB-Einheit gespeichert sind, schalten Sie bitte die USB-Einheit aus oder wählen Sie einen anderen Modus, bevor Sie das USB-Kabel lösen.
- Als Abspielreihenfolge ergibt sich folgendes: MP3/WMA - DIVX - JPEG.



## Vor-/Zurückspringen

Drücken Sie während der Wiedergabe die Taste **⏮⏭**.

- Bei mehreren Dateien wird durch Drücken der Taste **⏭** die nächste Datei gewählt.
- Bei mehreren Dateien wird durch Drücken der Taste **⏮** die vorherige Datei gewählt.

## Schneller Suchlauf

Zur schnelleren Wiedergabe der DVD drücken Sie während der Wiedergabe die Taste **⏮** oder **⏭**.

- Jedes Mal, wenn Sie eine dieser Tasten betätigen, ändert sich die Wiedergabegeschwindigkeit wie folgt:

⏮ x 2 → ⏮ x 4 → ⏮ x 8 oder ⏭ x 2 → ⏭ x 4 → ⏭ x 8

- Um die Wiedergabe in normaler Geschwindigkeit fortzusetzen, drücken Sie die Taste **PLAY** (Wiedergabe) (▶).

## Spezifikation des USB-Hosts

Spezifikation des USB-Hosts	<ul style="list-style-type: none"> <li>• Unterstützt Geräte mit USB 1.1 oder USB 2.0.</li> <li>• Unterstützt Geräte, die mit einem USB-A-Kabel angeschlossen sind.</li> <li>• Unterstützt Geräte mit UMS V1.0 (USB-Massenspeichergerät).</li> <li>• Unterstützt das angeschlossene Gerät, wenn dessen Festplatte im FAT-Dateisystem (FAT, FAT16, FAT32) formatiert wurde.</li> </ul>
Nicht kompatibel	<ul style="list-style-type: none"> <li>• Unterstützt keine Geräte, bei denen ein separater Treiber auf dem PC (Windows) installiert werden muss.</li> <li>• Unterstützt nicht den Anschluss an einen USB-Hub.</li> <li>• Ein USB-Gerät, das mit einem USB-Verlängerungskabel angeschlossen ist, wird möglicherweise nicht erkannt.</li> <li>• Ein USB-Gerät, das eine separate Stromquelle benötigt, muss mit einem separaten Netzanschluss an die Anlage angeschlossen werden.</li> </ul>
Einschränkungen beim Betrieb	<ul style="list-style-type: none"> <li>• Wenn beim angeschlossenen Gerät mehrere Laufwerke (oder Partitionen) installiert wurden, kann die Verbindung nur zu einem Laufwerk (oder einer Partition) hergestellt werden.</li> <li>• Ein Gerät, das nur USB 1.1 unterstützt, kann je nach Gerät zu Abweichungen in der Bildqualität führen.</li> </ul>

## Kompatible Geräte

1. USB-Speichergerät
2. MP3-Player
3. Digitalkamera
4. Wechselfestplatte
  - Wechselfestplatten mit weniger als 160 GB werden unterstützt. Wechselfestplatten mit 160 GB oder mehr werden je nach Gerät möglicherweise nicht erkannt.
  - Wenn das angeschlossene Gerät aufgrund unzureichender Stromversorgung nicht funktioniert, können Sie ein separates Netzkabel verwenden, damit das Gerät ordnungsgemäß funktioniert. Die Anschlüsse des USB-Kabels können je nach Hersteller des USB-Geräts unterschiedlich sein.
5. USB-Kartenlesegerät: USB-Kartenlesegeräte mit einem und mehreren Steckplätzen.
  - Je nach Hersteller werden die USB-Kartenlesegeräte möglicherweise nicht unterstützt.
  - Wenn Sie mehrere Speicherkarten gleichzeitig in ein Kartenlesegerät stecken, können Probleme auftreten.

## Kompatible Dateiformate

Format	Dateiname	Dateinamenerweiterung	Bitrate	Version	Pixel	Sampling-Frequenz
Standbild	JPG	JPG .JPEG	–	–	640x480	–
Musik	MP3	.MP3	8 ~ 320 kbps	–	–	44,1 kHz
	WMA	.WMA	Stereo:48~384kbps Mono:64~192kbps	V8	–	44,1 kHz
Film	DivX	.AVI	4 Mbps	DivX3.11~ DivX5.1, XviD	720x480	44.1kHz~48kHz

- CBI (Control/Bulk/Interrupt) wird nicht unterstützt.
- Digitalkameras, die das PTP-Protokoll verwenden oder zum Anschluss an einen PC zusätzliche Programminstallationen erfordern, werden nicht unterstützt.
- Das NTFS-Dateisystem wird nicht unterstützt. [Es wird nur das Dateisystem FAT 16/32 (Dateizuordnungstabelle 16/32) unterstützt.]
- Funktioniert nicht bei MTP (Media Transfer Protocol)-Janus-Geräten.
- MPEG 1 Layer 1 (MP1) wird nicht unterstützt.





# Disk-Informationen anzeigen

Sie können Wiedergabeinformationen der Disk auf dem Fernsehbildschirm anzeigen.

Drücken Sie die **INFO**-Taste auf der Fernbedienung.

- Wählen Sie mit den Cursorastasten **▲** , **▼** den gewünschten Menüpunkt aus, und drücken Sie anschließend die Taste **ENTER**..

## DVD

DVD	Info
Title	: 001
Chapter	: 001
Playing Time	: 00:00:36
Audio	: *** 5.1 CH
Subtitle	: Off

**NUMBER**      **SELECT**



Anzeige wird ausgeblendet

## DIVX

DivX	Info
Title	: 001
Playing Time	: 00:00:36
Audio	: MP3 1 / 1
Subtitle	: Off

**CHANGE**      **SELECT**



Anzeige wird ausgeblendet

### • Was ist ein Titel?

Ein Film auf einer Video-DVD.

### • Was ist ein Kapitel?

Jeder Titel auf einer DVD ist in mehrere kleinere Abschnitte unterteilt, die "Kapitel" genannt werden.

### • erscheint auf dem Fernsehbildschirm!

Wenn dieses Symbol auf dem Fernsehbildschirm beim Drücken einer Taste auf dem Fernsehbildschirm erscheint, ist die gewünschte Funktion für die derzeit laufende Disk nicht möglich.

## Hinweise

- Je nach Art der Disk kann das eingeblendete Disk-Informationenfeld unterschiedlich aussehen.

# In Zeitraffer/ Zeitlupe wiedergeben

## Zeitraffer

DVD

CD

MP3

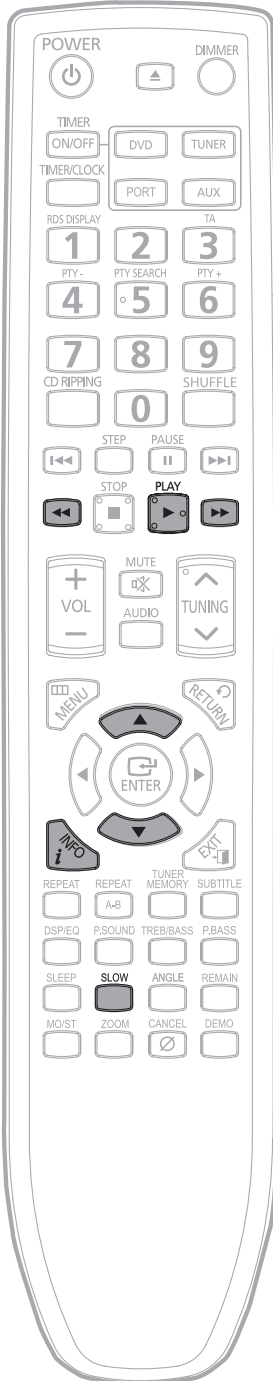

Drücken Sie die Tasten ◀◀ ▶▶ zweimal.

- Jedes Mal, wenn Sie eine der Tasten während der Wiedergabe zweimal betätigen, ändert sich die Wiedergabe-geschwindigkeit wie folgt:

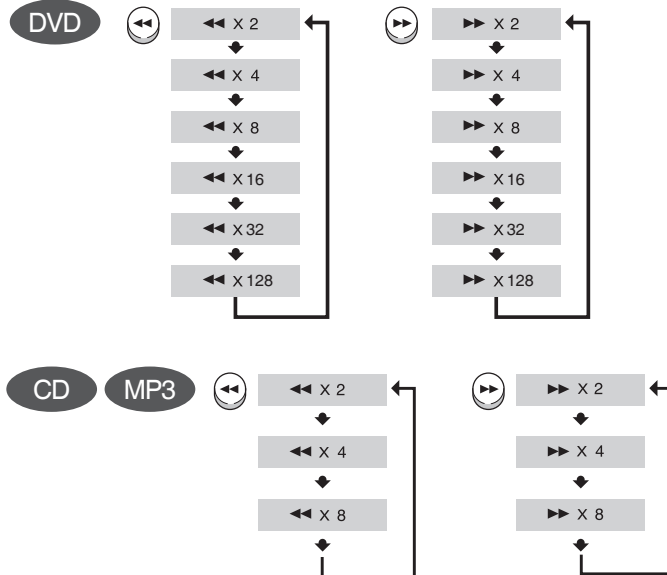

- Um die Wiedergabe in normaler Geschwindigkeit fortzusetzen, drücken Sie die PLAY-Taste (Wiedergabe) (▶).

## Zeitlupe

Drücken Sie die **SLOW**-Taste.

- Jedes Mal, wenn die Taste bei laufender DVD gedrückt wird, ändert sich die Wiedergabegeschwindigkeit wie folgt:

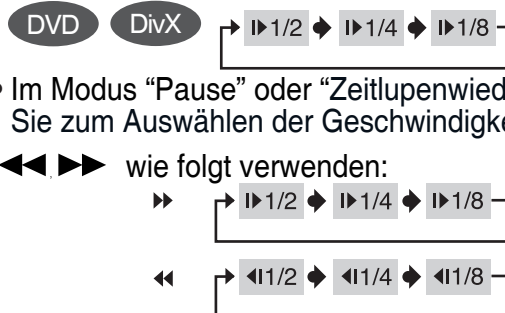

- Im Modus "Pause" oder "Zeitlupe-wiedergabe" können Sie zum Auswählen der Geschwindigkeit die Tasten

◀◀ ▶▶ wie folgt verwenden:

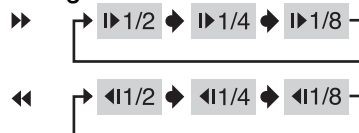

- Um die Wiedergabe in normaler Geschwindigkeit fortzusetzen, drücken Sie die Taste PLAY (Wiedergabe) (▶).

### Hinweise

- Während der schnellen Wiedergabe einer CD oder MP3-CD ist der Ton abgeschaltet.
- Während der Zeitlupe und der Einzelbild-Wiedergabe ist kein Ton zu hören.
- Während der langsamen Wiedergabe einer DIVX, ist die Wiedergabegeschwindigkeit möglicherweise nicht normal.



# Szenen und Musikstücke überspringen

DVD

MP3

JPEG

DIVX

CD

Drücken Sie kurz die Tasten ◀◀▶▶.

- Bei jedem Tastendruck während der Wiedergabe wird das vorherige oder nächste Kapitel, Titel oder Verzeichnis abgespielt.

DVD JPEG DIVX



MP3

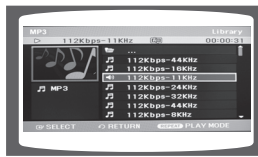
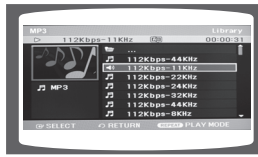
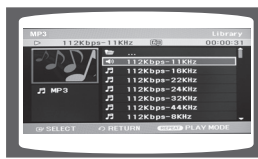

CD



Wiedergabe in Einzelbildern **DVD** **DIVX**

Drücken Sie die **STEP**-Taste.

- Bei jedem Tastendruck wird die jeweilige Szene um ein Einzelbild weiter geschaltet.



# Blickwinkel verwenden (Angle-Funktion)

Mithilfe dieser Funktion können Sie ein und dieselbe Szene aus mehreren Blickwinkeln betrachten (soweit die verwendete DVD entsprechende Aufnahmen enthält).

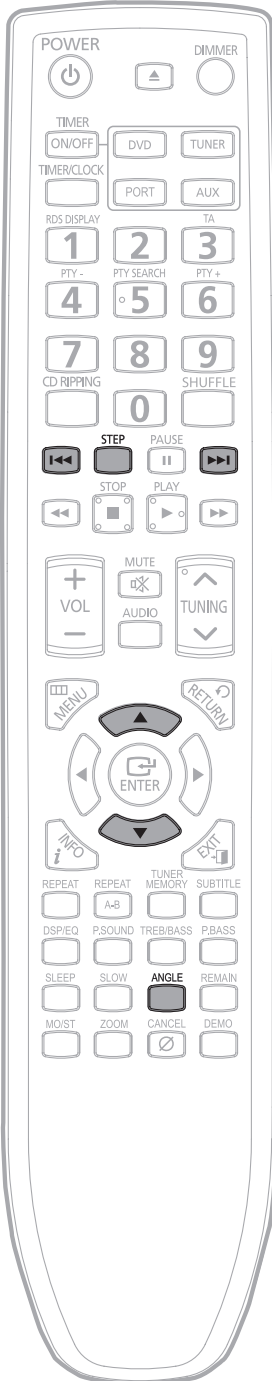

DVD

**1** Drücken Sie die **ANGLE**-Taste.

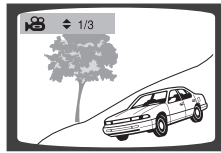

**2** Wählen Sie mit den Cursortasten **▲**, **▼** den gewünschten Bildwinkel aus.

• Bei jedem Tastendruck wechselt der Blickwinkel wie folgt:

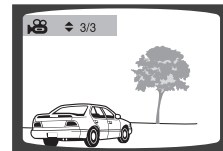
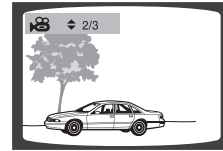
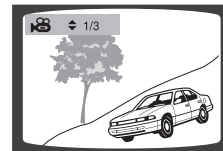

**Hinweis** • Die Angle-Funktion ist nur bei Disks verfügbar, auf denen mehrere Blickwinkel aufgezeichnet sind.



# Wiedergabe wiederholen

Mit der Wiederholungsfunktion können Sie ein Kapitel, einen Titel, einen Track (Musikstück) oder ein Verzeichnis (MP3-Dateien) wiederholen.

DVD

CD

MP3

DIVX

Drücken Sie die **REPEAT**-Taste.

- Jedes Mal, wenn die Taste bei laufender DVD gedrückt wird, ändert sich der Wiederholungsmodus wie folgt:

**DVD** Title → Chapter → Off

**DIVX** Track → Folder → Off

**MP3** ⇒ → [Repeat] → [Folder] → [ALL] → [Shuffle]

**CD** ⇒ → [Repeat] → [ALL] → [Shuffle]

## Optionen für Wiederholungsmodus

- Track(Musikstück):** Der gewählte Track wird wiederholt.
- Folder (Verzeichnis):** Sämtliche Tracks im gewählten Verzeichnis werden wiederholt.
- Title:** Der gewählte Titel wird wiederholt.
- Chapter:** Das gewählte Kapitel wird wiederholt.
- Off (Aus):** Die Wiederholungsfunktion wird deaktiviert.
- ⇒ Normal (Audio CD(CD-DA)/MP3): Die Titel werden in der Reihenfolge abgespielt, in der sie auf der Disk gespeichert sind.
- [Repeat] Titel wiederholen (Audio CD(CD-DA)/MP3)
- [Folder] Ordner erneut wiedergeben (MP3)
- [ALL] Alle wiederholen (Audio CD(CD-DA)): Alle Titel werden wiederholt.
- [Shuffle] Zufallswiedergabe (Audio CD(CD-DA)/MP3) (Jeder Titel kann ein Mal wiedergegeben werden.)
  - Bei Wiedergabe einer Audio CD (CD-DA): Mit der Option Zufallswiedergabe werden die Titel auf der Disk in zufälliger Reihenfolge wiedergegeben.
  - Bei Wiedergabe einer MP3-Disk: Mit der Option Zufallswiedergabe werden die Dateien in einem Ordner in zufälliger Reihenfolge wiedergegeben.



• Drücken Sie bei CDs, MP3- oder DivX-Disks die Taste SHUFFLE (Zufallswiedergabe), um die Wiedergabe in zufälliger Reihenfolge zu starten.

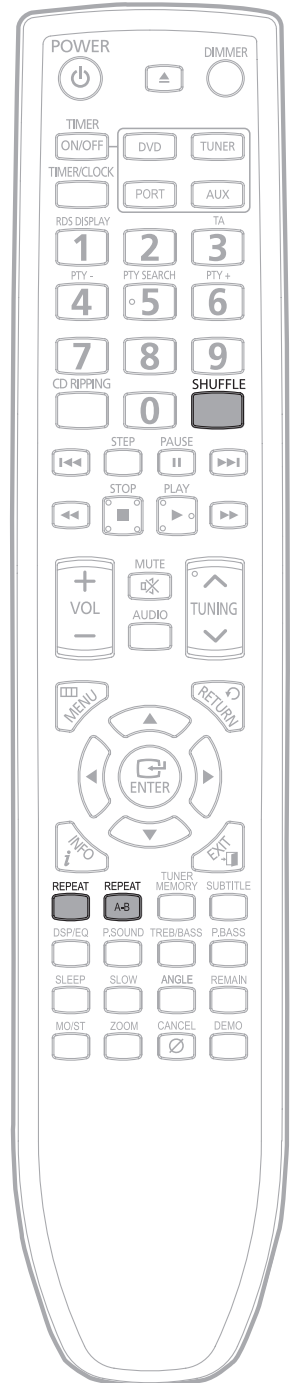

# Bereich wiederholen



DVD

CD

MP3

DIVX

1

Drücken Sie die **REPEAT A-B**-Taste, um die Stelle zu markieren, an der die Wiederholung beginnen soll (A).

DVD

DIVX

Repeat A-B A-

CD

MP3

 A-

2

Drücken Sie die die **REPEAT A-B**-Taste, um die Stelle zu markieren, an der die Wiederholung stoppen soll (B).

DVD

DIVX

Repeat A-B A-B

CD

MP3

 A-B

3

Um zur normalen Wiedergabe zurückzukehren, drücken Sie nochmals die **REPEAT A-B**-Taste.

DVD

DIVX

Repeat A-B Off

CD

MP3

⇒



- Die A-B-Bereichswiederholung funktioniert nicht bei JPEG-Disks.
- Zwischen der Stelle A und der Stelle B müssen mehr als 5 Sekunden liegen.



# Zoom-Funktion verwenden

Mithilfe dieser Funktion können Sie einen bestimmten Bildausschnitt vergrößert anzeigen.

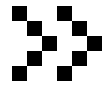

## Zoom-Funktion (Bildausschnittsvergrößerung)

DVD DIVX JPEG

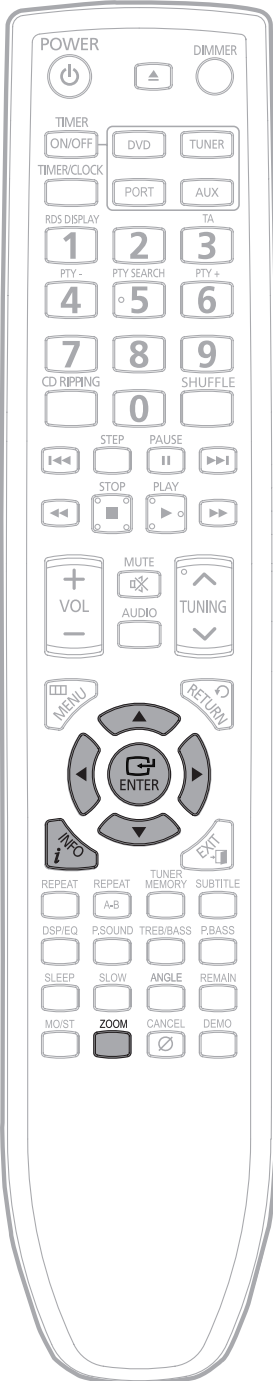

### 1 Drücken Sie die ZOOM-Taste.

Bei jedem Tastendruck ändert sich die Vergrößerung wie folgt:  
2 x → 4 x → OFF.



### 2 Drücken Sie die Navigationstasten ▲, ▼, ◀, ▶, um zu dem Ausschnitt zu gelangen, der vergrößert werden soll.



# Wiedergabesprache/ Untertitelsprache auswählen

## Wiedergabesprache wählen

DVD DIVX

1. Drücken Sie die **INFO**-Taste.
2. Wählen Sie mit den Cursorstasten **▲**, **▼** Audio aus.
3. Wählen Sie mit den Cursorstasten **◀**, **▶** die gewünschte Audiosprache aus.

- Je nach Anzahl der auf der DVD verfügbaren Wiedergabesprachen (French, Englisch, Spanisch usw.) wird bei jedem Tastendruck eine andere Sprache gewählt.

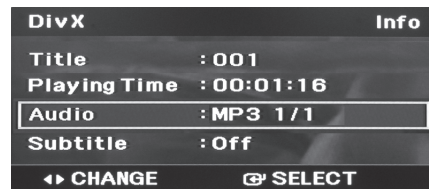

## Untertitelsprache wählen

DVD DIVX

1. Drücken Sie die **INFO**-Taste.
2. Wählen Sie mit den Cursorstasten **▲**, **▼** den Untertitel aus.
3. Wählen Sie mit den Cursorstasten **◀**, **▶** die gewünschte Untertitelsprache aus.

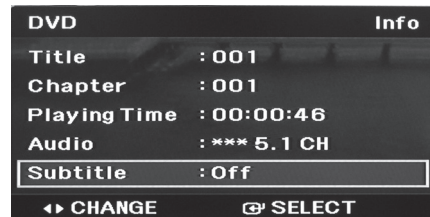

### Hinweise

- Zur Auswahl einer Wiedergabe- oder Untertitelsprache können Sie auch die Taste **AUDIO** bzw. die Taste **SUBTITLE** auf der Fernbedienung verwenden.
- Bei bestimmten Disks können Untertitel- und Wiedergabesprache u. U. nicht gewählt werden.
- Wenn Sie die **AUDIO**-Taste zur Auswahl von „DTS“ verwenden, ist kein Ton zu hören und am Fernsehgerät erscheint folgendes Bild:

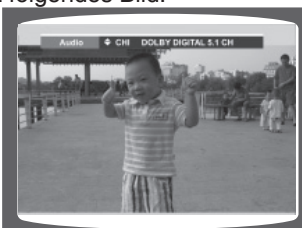





# Eine Szene/ein Musikstück direkt aufrufen

DVD DIVX

## Zu einem Titel wechseln

1. Drücken Sie die **INFO**-Taste.
2. Wählen Sie mit den Cursortasten **▲**, **▼** den Titel aus.
3. Wählen Sie mit den Cursortasten **◀**, **▶** oder den Ziffertasten den gewünschten Titel aus und drücken Sie dann die Taste **ENTER**.

DVD		Info
Title	: 001	
Chapter	: 001	
Playing Time	: 00:00:11	
Audio	: *** 5.1 CH	
Subtitle	: Off	
◀ CHANGE		Ⓜ SELECT

DivX		Info
Title	: 001	
Playing Time	: 00:01:16	
Audio	: MP3 1/1	
Subtitle	: Off	
◀ CHANGE		Ⓜ SELECT

## Zu einem Kapitel wechseln DVD

1. Drücken Sie die **INFO**-Taste.
2. Wählen Sie mit den Cursortasten **▲**, **▼** das Kapitel aus.
3. Wählen Sie mit den Cursortasten **◀**, **▶** oder den Ziffertasten das gewünschte Kapitel aus und drücken Sie dann die Taste **ENTER**.

DVD		Info
Title	: 001	
Chapter	: 001	
Playing Time	: 00:00:11	
Audio	: *** 5.1 CH	
Subtitle	: Off	
◀ CHANGE		Ⓜ SELECT

## Zu einem Zeitpunkt wechseln DVD DIVX

1. Drücken Sie die **INFO**-Taste.
2. Wählen Sie mit den Cursortasten **▲**, **▼** die Wiedergabezeit aus.
3. Wählen Sie mit den Cursortasten oder den Ziffertasten die gewünschte Zeit aus und drücken Sie dann die Taste **ENTER**.

DVD		Info
Title	: 001	
Chapter	: 001	
Playing Time	: 00:00:36	
Audio	: *** 5.1 CH	
Subtitle	: Off	
Ⓜ NUMBER		Ⓜ SELECT

DivX		Info
Title	: 001	
Playing Time	: 00:00:36	
Audio	: MP3 1/1	
Subtitle	: Off	
◀ CHANGE		Ⓜ SELECT

### Hinweise

- Sie können auch mit **◀◀▶▶** auf der Fernbedienung einen Titel, ein Kapitel oder einen Track nach Wunsch aufrufen.
- Bei bestimmten Disks kann der gewählte Titel oder Zeitpunkt möglicherweise nicht aufgerufen werden.

# Disk-Menü verwenden

Das Menü dient zur Wahl der Wiedergabesprache, der Untertitelsprache, des Profils usw. Der Inhalt des DVD-Menüs variiert von Disk zu Disk.

DVD

**1** Drücken Sie im Stoppmodus die **MENU-Taste**.



**2** Wählen Sie mit den Navigationstasten **▲, ▼** die Option **Disc Menu**, und drücken Sie anschließend zweimal die **ENTER-Taste**.



**3** Wählen Sie mit den Navigationstasten **▲, ▼** die gewünschte Option aus. Drücken Sie dann die **ENTER-Taste**.



**4** Stellen Sie die gewählte Option mit den Navigationstasten **▲, ▼, ◀, ▶** ein. Drücken Sie dann die **ENTER-Taste**.



Drücken Sie die **RETURN-Taste**, um zum übergeordneten Menüpunkt zurückzukehren.

Drücken Sie die **MENU-Taste**, um das Menü wieder auszublenden.

Drücken Sie die **EXIT-Taste**, um das Einstellungsmenü zu verlassen.

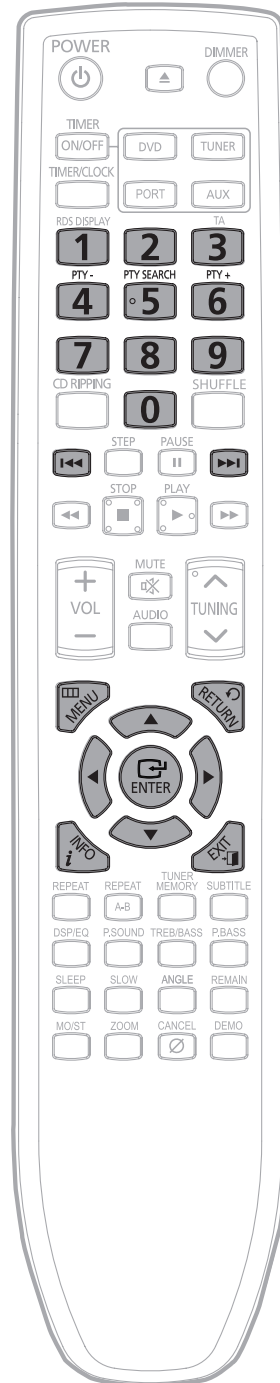



# Titel-Menü verwenden

Bei DVDs, die mehrere Titel enthalten, können Sie die Titelnamen anzeigen.  
Je nach Disk kann die Verfügbarkeit dieser Funktion variieren.

DVD

**1** Drücken Sie im Stopmodus die **MENU-Taste**.



**2** Wählen Sie mit den Navigationstasten **▲**, **▼** die Option **Title Menu**, und drücken Sie anschließend zweimal die **ENTER-Taste**.



**3** Wählen Sie mit den Navigationstasten **▲**, **▼** die gewünschte Option aus. Drücken Sie dann die **ENTER-Taste**.



**4** Stellen Sie die gewählte Option mit den Navigationstasten **▲**, **▼**, **◀**, **▶** ein. Drücken Sie dann die **ENTER-Taste**.



Drücken Sie die **MENU-Taste**, um das Menü wieder auszublenden.

Drücken Sie die **EXIT-Taste**, um das Einstellungsmenü zu verlassen.

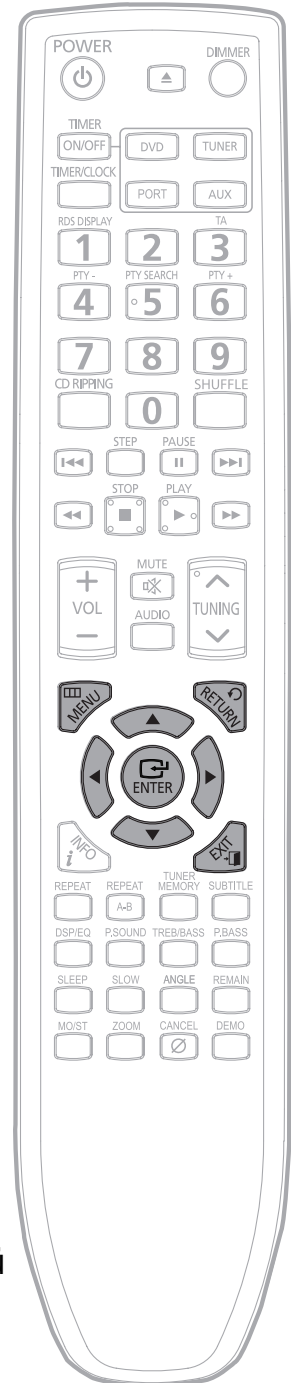

# Sprache einstellen

Die Sprache der Bildschirmmenüs (OSD) ist standardmäßig auf Englisch eingestellt.

**1** Drücken Sie im Stoppmodus die **MENU**-Taste.



**2** Wählen Sie mit den Navigationstasten ▲ ▼ die Option **Setup** aus, und drücken Sie anschließend **ENTER**.



**3** Benutzen Sie die Cursortasten ▲ ▼ um 'Language Setup' (Spracheinstellungen) auszuwählen und drücken Sie anschließend die Taste **ENTER**.



**4** Wählen Sie mit den Navigationstasten ▲ ▼ die gewünschte Option und Sprache aus, und drücken Sie anschließend **ENTER**.

- Wenn die Sprache auf Deutsch eingestellt wird, werden Menüs in Deutsch dargestellt, nachdem die Einstellung beendet ist.



Zum Auswählen der Bildschirmmenüsprache



**Disc Menu (Diskmenü):** Zur Auswahl der Sprache für das auf der Disk aufgezeichnete Diskmenü.



**Audio (Wiedergabe):** Zum Auswählen der Wiedergabesprache (soweit auf der Disk aufgezeichnet).



**Subtitle (Untertitel):** Zum Auswählen der Untertitelsprache (soweit auf der Disk aufgezeichnet).



**DivX Subtitle (DivX Untertitel):** Zum Auswählen der Untertitelsprache bei DivX (soweit auf der Disk aufgezeichnet).

Drücken Sie die Tasten **MENU** oder **EXIT**, um das Einstellungs Menü zu verlassen.

Drücken Sie die **RETURN**-Taste, um zur vorherigen Ebene zurückzukehren.

\* Ist die von Ihnen gewählte Sprache nicht auf der Disk aufgezeichnet, wird die Sprache nicht geändert, auch wenn Sie sie auf die gewünschte Sprache einstellen.



# Fernsehbildschirmformat wählen

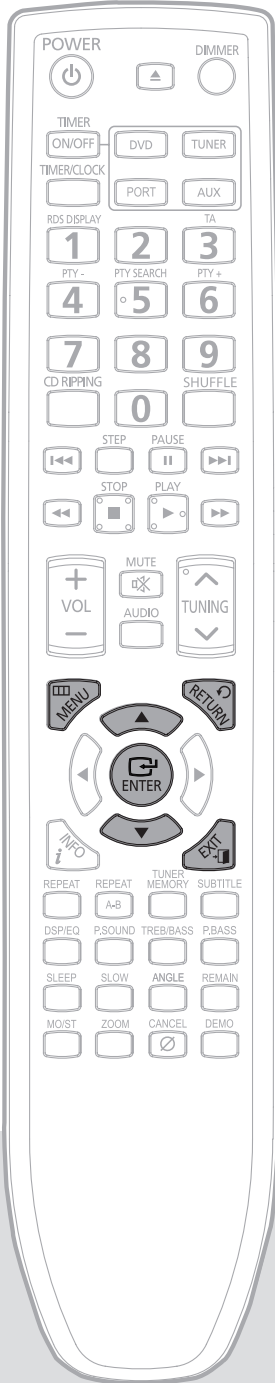

**1**

Drücken Sie im Stoppmodus die **MENU**-Taste.



**2**

Wählen Sie mit den Navigationstasten **▲ ▼** die Option **Setup** aus, und drücken Sie anschließend **ENTER**.



**3**

Wählen Sie mit den Navigationstasten **▲, ▼** die Option **Display Setup (Anzeigeoptionen)** aus. Drücken Sie dann **ENTER**.



**4**

Wählen Sie mit den Navigationstasten **▲, ▼** die Option **TV Aspect (Bildformat)** aus. Drücken Sie dann **ENTER**.

- Sie können für Ihr Fernsehgerät den Modus "4:3 Letter Box" (Normal), "4:3 Pan&Scan" (Passend) oder "16:9 Wide" (Breit) auswählen.



**5**

Wählen Sie mit den Navigationstasten **▲, ▼** die Option **Screen Messages (Bildschirmmeldungen)** aus. Drücken Sie dann **ENTER**.

- Sie können "Ein" oder "Aus" auswählen.  
Ein: Bildschirmmeldungen werden angezeigt.  
Aus: Bildschirmmeldungen werden nicht angezeigt.



## Fernsehbildformat (Bildschirmformat) wählen

Das Verhältnis zwischen Länge und Breite des Bildschirms bei herkömmlichen Fernsehgeräten beträgt 4:3, während es im Breitbildformat und bei hochauflösenden Fernsehgeräten (High Definition TV) 16:9 beträgt. Dieses Seitenverhältnis wird als Bildformat bezeichnet. Beim Abspielen von DVDs, die in verschiedenen Bildschirmformaten aufgenommen wurden, sollten Sie das Bildformat an Ihr Fernsehgerät oder Ihren Monitor anpassen.

- \* Wählen Sie für Standard-Fernsehgeräte entweder die Option <4:3PS> oder <4:3LB> je nach Ihren persönlichen Vorlieben aus. Wählen Sie <WIDE/HDTV> für ein Breitbild-Fernsehgerät.

### 16:9 Wide

: Zur Wiedergabe eines 16:9-Films im Vollbildmodus auf einem Breitbild-Fernsehgerät.

- So können Sie das Breitbildformat anzeigen.



### 4:3LB (4:3 Letter box)

: Zur Wiedergabe eines 16:9-Films im Letterbox-Modus auf einem herkömmlichen Fernsehgerät.

- Es erscheint ein schwarzer Balken am oberen und unteren Bildschirmrand.



### 4:3PS (4:3 Pan&Scan)

: Zur Wiedergabe eines 16:9-Films im Pan-Scan-Modus auf einem herkömmlichen Fernsehgerät.

- Nur der zentrale Bildschirmausschnitt ist zu sehen (dabei wird das 16:9-Bild auf beiden Seiten abgeschnitten).

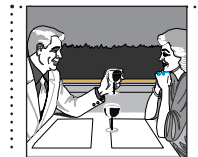

- Hinweise**
- Wenn eine DVD im Bildformat 4:3 aufgenommen ist, kann die Wiedergabe nicht im Breitbildformat erfolgen.

Drücken Sie die **RETURN**-Taste, um zur vorherigen Ebene zurückzukehren.

Drücken Sie die **MENU**-Taste, um das Menü wieder auszublenden.

Drücken Sie die **EXIT**-Taste, um das Einstellungs Menü zu verlassen.



# Kindersicherung verwenden

Mithilfe dieser Funktion können Sie die Wiedergabe von DVDs, die für Kinder ungeeignet sind, beschränken.

**1** Drücken Sie im Stoppmodus die **MENU**-Taste.



**2** Wählen Sie mit den Navigationstasten **▲ ▼** die Option **Setup** aus, und drücken Sie anschließend **ENTER**.



**3** Wählen Sie mit der Navigationstaste **▼** die Option **Parental Setup (Kindersicherung)** aus. Drücken Sie dann **ENTER**.



**4** Wählen Sie mit den Navigationstasten **▲, ▼** die Option **Rating Level (Sicherungsstufe)** aus. Drücken Sie dann **ENTER**.

- Bei Auswahl von Stufe 6 können DVDs der Stufe 7 oder höher nicht abgespielt werden.
- Je höher die Sicherungsstufe, desto weniger ist der Inhalt für Kinder geeignet (gewalttätige Szenen, Erwachsenenmaterial).



**5** Geben Sie das Passwort ein, und drücken Sie anschließend die **ENTER**-Taste.

- Das werkseitig eingestellte Passwort ist "7890".
- Nach Beendigung der Einstellung kehrt die Anzeige zum vorherigen Bildschirm zurück.

## Hinweis

- Diese Funktion ist nur wirksam, wenn die jeweilige DVD mit einer Sicherungsstufe versehen ist.

Drücken Sie die **RETURN**-Taste, um zur vorherigen Ebene zurückzukehren.

Drücken Sie die **MENU**-Taste, um das Menü wieder auszublenden.

Drücken Sie die **EXIT**-Taste, um das Einstellungsmenü zu verlassen.



# Passwort einstellen

GER

Sie können ein Passwort für die Kindersicherung und zur Neueinstellung der Sicherungsstufe einstellen.

**1** Drücken Sie im Stoppmodus die **MENU**-Taste.



**2** Wählen Sie mit den Navigationstasten **▲ ▼** die Option **Setup** aus, und drücken Sie anschließend **ENTER**.

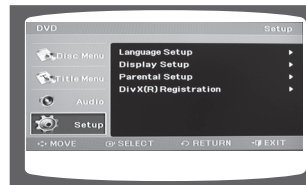

**3** Wählen Sie mit der Navigationstaste **▼** die Option **Parental Setup (Kindersicherung)** aus. Drücken Sie dann **ENTER**.



**4** Wählen Sie mit den Navigationstasten **▲ ▼** die Option **Change Password (Passwort ändern)** aus. Drücken Sie dann **ENTER**.

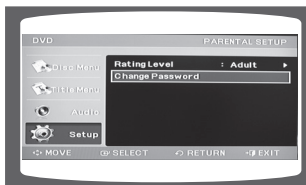

**5** Geben Sie das Passwort ein, und drücken Sie anschließend die **ENTER**-Taste.

- Geben Sie das alte Passwort ein, dann ein neues Passwort und bestätigen Sie das neue Passwort.
- Die Einstellung ist abgeschlossen.



Drücken Sie die **RETURN**-Taste, um zur vorherigen Ebene zurückzukehren.

Drücken Sie die **CANCEL**-Taste, um eine falsche Eingabe beim Passwort zu korrigieren.

Drücken Sie die **MENU**-Taste, um das Menü wieder auszublenden.





# Dynamikbereich (DRC) einstellen

Mit dieser Funktion wird der Bereich zwischen größter und kleinster Lautstärke geregelt. Mithilfe dieser Funktion kommen Sie auch dann in den Genuss von Dolby Digital Sound, wenn Sie sich spät abends Filme mit niedriger Lautstärke ansehen.

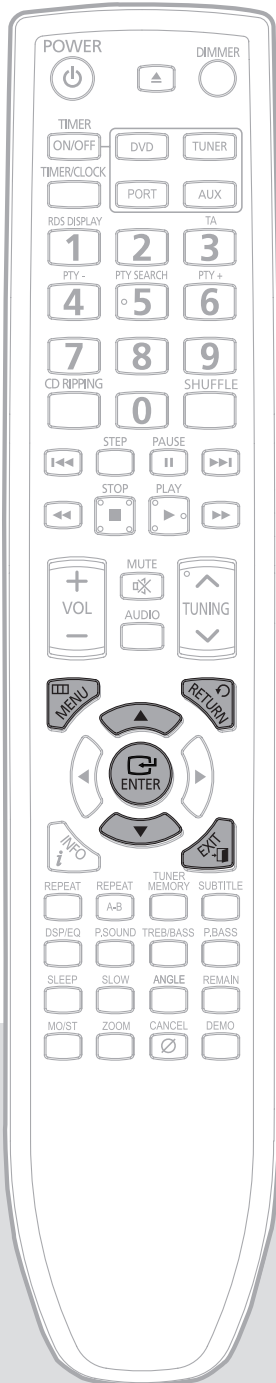

**1** Drücken Sie im Stoppmodus die **MENU**-Taste.



**2** Wählen Sie mit den Navigationstasten **▲▼** die Option **Audio** aus, und drücken Sie anschließend **ENTER**.

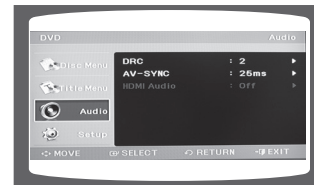

**3** Wählen Sie mit den Navigationstasten **▲▼** die Option **DRC** aus, und drücken Sie anschließend **ENTER**.

**4** Zum Einstellen des Dynamikbereichs drücken Sie die Navigationstasten **▲, ▼**.

- Sie können DRC zwischen 0 und 8 einstellen. Stellen Sie den Wert optimal ein.



Drücken Sie die **RETURN**-Taste, um zur vorherigen Ebene zurückzukehren.

Drücken Sie die **MENU**-Taste, um das Menü wieder auszublenden.

Drücken Sie die **EXIT**-Taste, um das Einstellungs Menü zu verlassen.



# Audioverzögerung (AV SYNC) einstellen

Bei Anschluss an ein Digitalfernsehgerät kann das Bild langsamer sein als der Ton. Stellen Sie in diesem Fall die Audioverzögerung so ein, dass der Ton synchron zum Bild ist.

**1** Drücken Sie im Stopmodus die **MENU**-Taste.



**2** Wählen Sie mit den Navigationstasten **▲▼** die Option **Audio** aus, und drücken Sie anschließend **ENTER**.

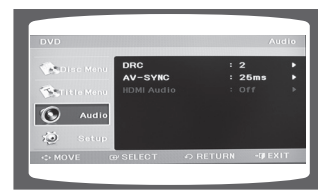

**3** Wählen Sie mit den Navigationstasten **▲▼** die Option **AV-SYNC** aus, und drücken Sie anschließend **ENTER**.

**4** Stellen Sie mit den Navigationstasten **▲▼** die gewünschte Verzögerungszeit für AV-SYNC ein. Dann drücken Sie **ENTER**.

- Die Audio-Verzögerungszeit kann zwischen 0 und 300 ms eingestellt werden. Stellen Sie die AV-Synchronisation optimal ein.



- Drücken Sie die **RETURN**-Taste, um zur vorherigen Ebene zurückzukehren.
- Drücken Sie die **MENU**-Taste, um das Menü wieder auszublenden.
- Drücken Sie die **EXIT**-Taste, um das Einstellungsmenü zu verlassen.



# RDS-Radioempfang

## UKW-Empfang mit RDS (Radio Data System)

Mit RDS können UKW-Sender ein zusätzliches Signal zu den regulären Programmsignalen senden. So können die Sender zum Beispiel den Namen ihres Senders und Informationen zum Programm übertragen, das sie ausstrahlen – wie Sport, Musik usw.



Beim Einstellen eines UKW-Senders mit RDS-Service leuchtet die RDS-Anzeige auf dem Display.

### Beschreibung der RDS-Funktion

- PTY (Program Type): Zeigt den Typ des aktuell übertragenen Programms an (Programmtyp).
- PS NAME (Program Service Name): Zeigt den Namen des Senders an (bis zu 8 Zeichen).
- RT (Radio Text): Vom Radiosender übertragener Text; besteht aus maximal 64 Zeichen.
- CT (Clock Time): Gibt die Uhrzeit an.  
Manche Sender übertragen keinen Verkehrsfunk, Radiotext oder Zeitanzeige – deshalb werden sie auch nicht immer angezeigt.
- TA (Traffic Announcement): Wenn dieses Symbol blinkt, erfolgt gerade eine Verkehrsdurchsage.

- Die RDS-Funktion ist unter Umständen beeinträchtigt, wenn der eingestellte Sender das RDS-Signal nicht richtig aussendet oder das Signal zu schwach ist.

## RDS-Signal anzeigen

Die vom Radiosender übertragenen RDS-Signale werden auf dem Display angezeigt.



Drücken Sie beim Radiohören auf die **RDS DISPLAY**-Taste.

- Bei jedem Tastendruck wird eine der folgenden Informationen auf dem Display angezeigt:

PS NAME → RT → CT → Frequenz

- PS (Programmservice): Beim Suchen erscheint "PS" und die Namen der Sender werden angezeigt. "NO PS" erscheint, wenn kein Signal gesendet wird.
- RT (Radiotext): beim Suchen erscheint "RT", dann werden Textmeldungen des Radiosenders angezeigt. "NO RT" erscheint, wenn kein Signal gesendet wird.
- Frequenz: Anzeige der Sendefrequenz (kein RDS)

### Info zur Zeichenanzeige im Display

Für die Anzeige von PS- und RT-Informationen werden die folgenden Zeichen verwendet:

- Das Displayfenster kann nicht zwischen Groß- und Kleinschreibung unterscheiden. Es werden nur Großbuchstaben verwendet.
- Das Displayfenster kann keine Akzentbuchstaben abbilden. Deshalb kann "A" zum Beispiel auch für ein akzentuiertes "A" wie "Å, Ä, Å, Å, Å und Ä" stehen.

- Beim Abbruch der Suche erscheinen "PS" und "RT" nicht auf dem Display.

## PTY-Anzeige (Anzeige des Programmtyps) und die PTY-SEARCH-Funktion

Mit dem RDS-Dienst können Sie unter den gespeicherten Radiosendern nach einem bestimmten Programmtyp suchen, indem Sie den entsprechenden PTY-Code eingeben.

### Mit dem PTY-Code nach einem Programmtyp suchen

#### Wichtige Hinweise:

- Die PTY-Suche ist nur auf bereits gespeicherte Radiosender anwendbar.
- Sie können die Suche jederzeit durch Drücken von PTY SEARCH abbrechen.
- Es gilt ein Zeitlimit für die folgenden Schritte. Wenn die Einstellung beendet wird, bevor Sie fertig sind, fangen Sie wieder bei Schritt 1 an.



- 1 Drücken Sie während des Radioempfangs die **PTY SEARCH**-Taste.
- 2 Drücken Sie PTY- oder PTY+, bis der gewünschte PTY-Code auf dem Display erscheint.
  - Das Display zeigt einen der unten beschriebenen PTY-Codes an.
- 3 Drücken Sie erneut PTY SEARCH, während der im vorherigen Schritt ausgewählte PTY-Code noch auf dem Display angezeigt wird.
  - Alle gespeicherten Sender werden durchsucht. Wenn ein Sender mit dem gesuchten Programmtyp gefunden wird, stoppt die Suche. Falls der Programmtyp nicht gefunden wird, stoppt der Suchlauf, wenn wieder die Startposition erreicht ist.

Display	Programmtyp
<b>NEWS</b>	Nachrichten mit Kommentar und Bericht
<b>AFFAIRS</b>	Mehrere Themen (einschließlich einer aktuellen Meldung), Dokumentation, Erörterung und Analyse.
<b>INFO</b>	Informationen einschließlich Gewichte und Maße, Ergebnisse und Prognosen, interessante Kundeninformationen, medizinische Informationen usw.
<b>SPORT</b>	Sport
<b>EDUCATE</b>	Bildung
<b>DRAMA</b>	Drama – Radioserie usw.
<b>CULTURE</b>	Kultur – nationale oder lokale Kultur, einschließlich religiöser und gesellschaftlicher Themen, Sprache, Theater usw.
<b>SCIENCE</b>	Technik und Naturwissenschaften
<b>VARIED</b>	Sonstiges – Ansprachen, Unterhaltungsprogramm (Quiz, Spiele), Interviews, Komödie und Satire usw.
<b>POP M</b>	Popmusik
<b>ROCK M</b>	Rockmusik
<b>M.O.R.M</b>	Zeitgenössische Musik, die als "leichte Kost" gilt.
<b>LIGHT M</b>	Leichte klassische Musik – Klassische Musik und Instrumental- und Chormusik

Display	Programmtyp
<b>CLASSIC</b>	Schwere klassische Musik – Orchestermusik, Symphonien, Kammermusik und Opern
<b>OTHER M</b>	Sonstige Musik – Jazz, Soul/R&B und Country
<b>WEATHER</b>	Wetter
<b>FINANCE</b>	Finanzen
<b>CHILDREN</b>	Kindersendungen
<b>SOCIAL</b>	Gesellschaft
<b>RELIGION</b>	Religion
<b>PHONE IN</b>	Telefonanschluss
<b>TRAVEL</b>	Reisen
<b>LEISURE</b>	Freizeit
<b>JAZZ</b>	Jazzmusik
<b>COUNTRY</b>	Country-Musik
<b>NATION. M</b>	Landestypische Musik
<b>OLDIES</b>	Oldies
<b>FOLK M</b>	Volksmusik
<b>DOCUMENT</b>	Dokumentationen



# Radio hören

Bei der Radiowiedergabe können Sie entweder manuell oder automatisch eine Frequenz einstellen.

## Fernbedienung

**1** Drücken Sie die **TUNER**-Taste.

**2** Stellen Sie den gewünschten Sender ein.

**Automatische Sendersuche 1** Drücken Sie die Taste **STOP** (■), um PRESET auszuwählen. Drücken Sie dann die Tasten **TUNING** ^ oder v, um einen gespeicherten Sender zu wählen.

**Automatische Sendersuche 2** Drücken Sie die Taste **STOP** (■), um AUTO auszuwählen. Halten Sie dann die Taste **TUNING** ^ oder v einen Moment gedrückt, um automatisch nach einem Sender zu suchen.

**Manuelle Sendersuche** Drücken Sie die Taste **STOP** (■), um MANUAL auszuwählen. Drücken Sie kurz die Taste **TUNING** ^ oder v, um die Frequenz schrittweise zu erhöhen oder zu reduzieren.

## Gerät

**1** Drücken Sie so oft die **FUNC.** -Taste, bis im Display **TUNER** angezeigt wird.

**2** Wählen Sie einen Sender aus.

**Automatische Sendersuche 1** Drücken Sie die Taste **STOP** (■), um PRESET auszuwählen. Drücken Sie dann die Taste **◀▶▶▶**, um einen gespeicherten Sender zu wählen.

**Automatische Sendersuche 2** Drücken Sie die Taste **STOP** (■), um AUTO auszuwählen. Halten Sie dann die Taste **◀▶▶▶** einen Moment gedrückt, um automatisch nach einem Sender zu suchen.

**Manuelle Sendersuche** Drücken Sie die Taste **STOP** (■), um MANUAL auszuwählen. Drücken Sie kurz die Taste **◀▶▶▶**, um die Frequenz schrittweise zu erhöhen oder zu reduzieren.

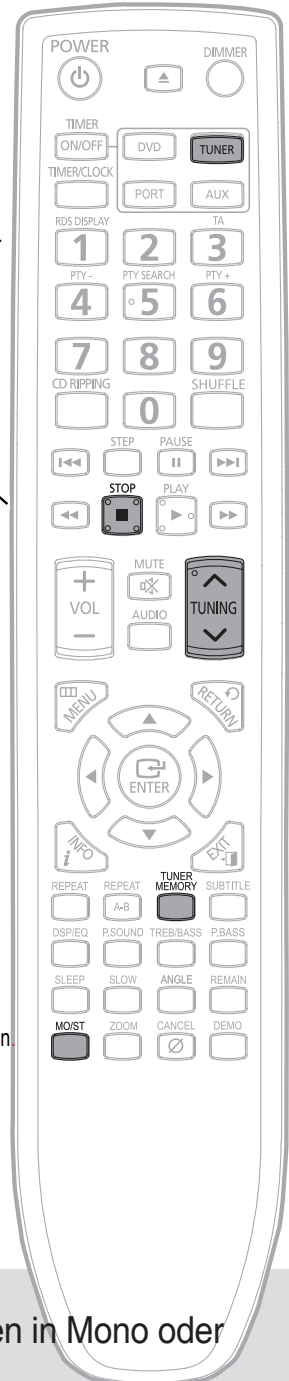

Drücken Sie die **MO/ST**-Taste, um Sendungen in Mono oder Stereo zu hören. (Nur bei UKW-Sendern möglich.)

- Bei jedem Tastendruck wird zwischen <MONO> und <STEREO> umgeschaltet.
- In Gegenden mit schlechtem Empfang wählen Sie MONO, damit Sie Radiosendungen klar und störungsfrei empfangen können.



# Sender speichern

GER

Sie können bis zu

◆ 15 UKW-Sender speichern.

Beispiel: FM 89.10 einspeichern

**1** Drücken Sie die **TUNER**-Taste.

FM 91.90

**2** Stellen Sie mit den Tasten **TUNING**  $\wedge$  oder  $\vee$  die Frequenz "89.10" ein.

- Gehen Sie wie auf Seite 51 in Schritt 2 beschrieben vor, um den Sender automatisch oder manuell einzustellen.

FM 89.10

**3** Drücken Sie **TUNER MEMORY**.

01 89.10

**4** Wählen Sie mit den Tasten **TUNING**  $\wedge$  oder  $\vee$  den gewünschten Speicherplatz.

- Sie können eine Zahl zwischen 1 und 15 wählen.

10 98.10

**5** Drücken Sie die **TUNER MEMORY**-Taste noch einmal.

- Wenn Sie nicht innerhalb 5 Sekunden die **TUNER MEMORY**-Taste drücken, verschwindet der Programmplatz und "FM" wird angezeigt.

FM 98.10

**6** Zum Speichern weiterer Sender wiederholen Sie die Schritte 2 bis 5.

RADIOBETRIEB



# CD-Ripping-Funktion verwenden

Sie können Musikstücke von einer CD als MP3-Datei auf ein angeschlossenes USB-Gerät kopieren. Mit dieser Funktion können Sie eine ganze CD oder nur einen bestimmten Titel „ripen“.

**1** Schalten Sie die Anlage mit der **POWER**-Taste ein.

**2** Schließen Sie ein USB-Speichergerät an den USB-Anschluss der Anlage an.

**3** Legen Sie eine CD in das Diskfach (Digital Audio) ein.

**4** Drücken Sie die **CD RIPPING**-Taste auf der Fernbedienung, um das Extrahieren von Audiodaten zu starten.

- ◆ Beim Extrahieren eines einzelnen Titels wird „TRACK RIPPING“ angezeigt, und die Funktion CD RIPPING startet.
- ◆ Beim Extrahieren einer ganzen CD wird „FULL CD RIPPING“ angezeigt, und die Funktion CD RIPPING startet.
- ◆ Trennen Sie während des Ripping-Vorgangs keinesfalls die USB-Verbindung.

**5** Um den Vorgang anzuhalten, drücken Sie die **STOP**-Taste (■). Anschließend wird automatisch eine MP3-Datei erstellt und gespeichert.

Nach Kopieren der CD wird im USB-Speicher ein Verzeichnis mit der Bezeichnung „RIPPING“ (KOP.) erstellt, und eine Datei mit dem gleichen Namen wie die Disk wird angelegt.

- ◆ Drücken Sie die Taste zum Öffnen und Schließen des Diskfachs.
- ◆ Legen Sie eine CD ein, und drücken Sie nochmals die Taste zum Öffnen und Schließen des Diskfachs.
- ◆ Wählen Sie mit den CD-Sprungtasten (◀▶▶▶) das gewünschte Musikstück.

## Hinweise

- ◆ Während des CD-Ripping-Vorgangs darf die USB-Verbindung und der Netzanschluss nicht getrennt werden. Dies kann zum Datenverlust führen. Wenn Sie das Extrahieren der CD während des CD-Rippings anhalten möchten, müssen Sie zuerst die Stoptaste drücken. Nachdem die CD gestoppt wurde, können Sie das USB-Gerät entfernen.
- ◆ Wenn Sie das USB-Gerät während des Extrahierens entfernen, schaltet sich die Anlage aus, und die extrahierte Datei kann evtl. nicht gelöscht werden. In diesem Fall müssen Sie das USB-Gerät an den PC anschließen und ein Backup der USB-Daten auf dem PC erstellen, dann können Sie das USB-Gerät neu formatieren.
- ◆ Wenn der USB-Speicher nicht ausreichend ist, erscheint die Meldung „RIPPING ERROR“.
- ◆ Eine DTS-CD ist nicht für die CD-Ripping-Funktion geeignet.
- ◆ Bei externen Festplatten kann das FAT-Dateisystem extrahiert werden, das NTFS-Format aber nicht. Die CD-Ripping-Funktion dieser Anlage unterstützt nicht alle USB-Geräte.
- ◆ Bei Verwendung der Schnellsuchfunktion und im Pausen- oder Stoppmodus steht die CD-Ripping-Funktion nicht zur Verfügung.
- ◆ Setzen Sie das Gerät während des CD-Ripping-Vorgangs keinen Stößen aus. Jede Erschütterung während des CD-Rippings kann den Extrahiervorgang abbrechen.
- ◆ Bei manchen USB-Geräten dauert der Ripping-Vorgang sehr lang.
- ◆ Wenn HDMI Audio aktiv ist, funktioniert das CD RIPPING nicht.
- ◆ Nach Abschluss oder Abbruch des Ripping-Vorgangs wird die CD neu gestartet.





# Timer-Funktion verwenden

GER

- Mit dem Timer können Sie das Gerät automatisch zu bestimmten Zeiten ein- oder ausschalten.
- Wenn das Gerät nicht mehr automatisch ein- oder ausgeschaltet werden soll, müssen Sie den Timer deaktivieren.
- Überprüfen Sie vor Einstellung des Timers, ob die aktuell eingestellte Zeit korrekt ist.
- Für jeden beschriebenen Schritt haben Sie ein paar Sekunden Zeit, um die benötigten Optionen einzustellen. Wenn Sie diese Zeit überschreiten, müssen Sie wieder von vorn beginnen.

**Beispiel:** Wenn Sie jeden Morgen mit Musik aufwachen wollen.

**1** Schalten Sie die Anlage mit der **POWER**-Taste ein.

**2** Drücken Sie **TIMER** (**ZEITSCHALTUHR**)/**CLOCK** (**UHR**) dreimal, **TIMER** (**ZEITSCHALTUHR**) wird angezeigt.

**3** Drücken Sie die **ENTER**-Taste.

- **ON TIME (Einschaltzeit)** wird für ein paar Sekunden angezeigt, gefolgt von der zuletzt eingestellten Einschaltzeit; Sie können nun die Einschaltzeit neu einstellen.

**4** Stellen Sie die Einschaltzeit für den Timer ein.

**5** Stellen Sie die Ausschaltzeit für den Timer ein.

**6** Stellen Sie die Einschalt-Lautstärke mit ◀ oder ▶ ein, und drücken Sie dann **ENTER**.

- Stellen Sie die Stunden durch Drücken der Taste ◀ oder ▶ ein.
- Drücken Sie **ENTER**.
  - Die Minutenanzeige blinkt.
- Stellen Sie die Minuten durch Drücken der Taste ◀ oder ▶ ein.
- Drücken Sie **ENTER**.
  - **OFF TIME (Ausschaltzeit)** wird für ein paar Sekunden angezeigt, gefolgt von der zuletzt eingestellten Ausschaltzeit; Sie können nun die Ausschaltzeit neu einstellen.

- Stellen Sie die Stunden durch Drücken der Taste ◀ oder ▶ ein.
- Drücken Sie **ENTER**.
  - Die Minutenanzeige blinkt.
- Stellen Sie die Minuten durch Drücken der Taste ◀ oder ▶ ein.
- Drücken Sie **ENTER**.
  - **VOL 10** wird angezeigt, wobei 10 der bereits eingestellten Lautstärke entspricht.

- Sie können nun die Signalquelle auswählen.

**7** Wählen Sie mit ◀ oder ▶ die Quelle aus, die beim Einschalten des Systems wiedergegeben werden soll.

**8** Drücken Sie **ENTER**, um die Timer-Einstellungen zu bestätigen.

- **TUNER (Radio):**
  - Drücken Sie **ENTER**.
  - Wählen Sie durch Drücken von ◀ oder ▶ einen gespeicherten Sender.
- **DVD/CD:** Legen Sie eine CD ein.
- **USB:** Schließen Sie ein USB-Gerät an.

## Hinweise

- Wenn die programmierte Einschaltzeit identisch ist mit der Abschaltzeit, wird die Fehlermeldung **ERROR** angezeigt.
- Falls keine Disk oder kein USB-Gerät vorhanden ist, wenn Sie "DVD" bzw. "USB" auswählen, wechselt das Gerät automatisch zu "TUNER" (Radio).





# Timer deaktivieren

Nach Einstellung und Aktivierung des Timers wird das Gerät entsprechend den eingegebenen Zeiten automatisch ein- und ausgeschaltet. Wenn Sie den Timer nicht mehr benutzen möchten, müssen Sie ihn deaktivieren.

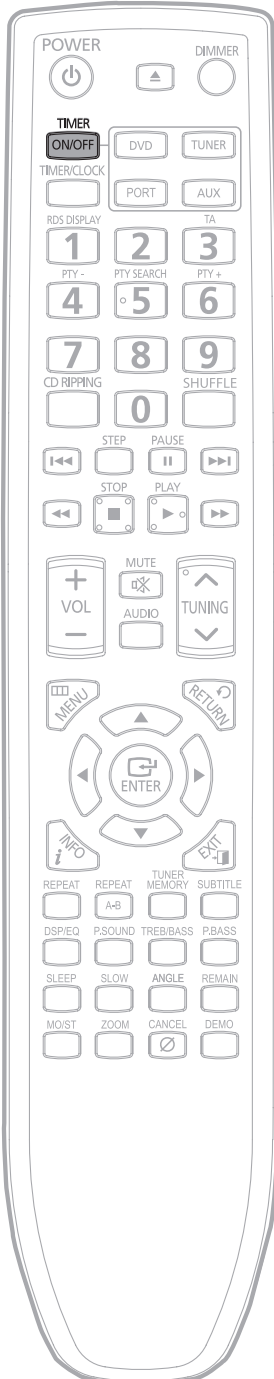

Um den Timer zu deaktivieren, drücken Sie die **TIMER ON/OFF**-Taste einmal.

-  wird nicht mehr angezeigt.

Um den Timer wieder zu aktivieren, drücken Sie nochmals die **TIMER ON/OFF**-Taste.

-  wird wieder angezeigt.

# Power Sound und Power Bass und Höhen und Tiefen einstellen-Funktion

## POWER SOUND-Funktion

Die DVD-Anlage MM-DG35I-DG36I ist mit der Funktion **POWER SOUND** ausgestattet. Im **POWER SOUND**-Modus werden die Bässe verstärkt. Hohe und tiefe Töne werden um ein Zweifaches verbessert, so dass Sie einen kraftvollen, realistischen Sound genießen können.

Drücken Sie die **P.SOUND**-Taste.

Ergebnis: "P.SOUND" wird für einige Sekunden angezeigt.

Um diese Funktion auszuschalten, drücken Sie **P.SOUND** erneut. **OFF** wird für einige Sekunden angezeigt und P.SOUND wird ausgeblendet.

➤ Während des CD-Rippings funktioniert die P.SOUND-Funktion nicht und wird automatisch deaktiviert.

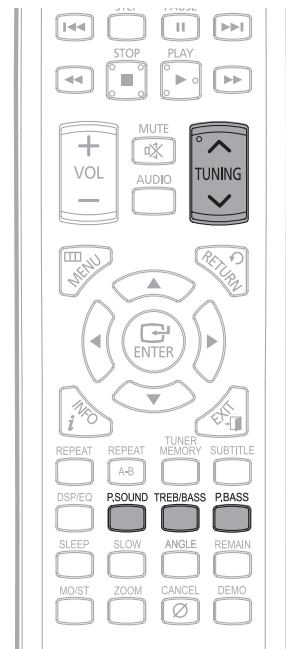

## P.BASS-Funktion

Die Anlage besitzt eine Funktion zur Verstärkung der Tiefen namens . Mit dieser Funktion erzielen Sie einen besonders kraftvollen Klang.

Drücken Sie die **P.BASS**-Taste.

Ergebnis: "P,BASS" wird für einige Sekunden angezeigt. To cancel this function, press **P.BASS** again, "OFF" is displayed for a few seconds.

➤ Um diese Funktion zu deaktivieren, drücken Sie **P.BASS** erneut. **OFF** wird für einige Sekunden angezeigt.

## Höhen einstellen

Mit der **TREBLE**-Funktion werden hohe Töne besonders hervorgehoben.

Drücken Sie die **TREB/BASS**-Taste, bis **TREB 00** angezeigt wird.

- Drücken Sie die Tasten **TUNING**  $\wedge$ ,  $\vee$ , um einen Wert zwischen **TREB -08** und **TREB 08** auszuwählen.
- Sie können den gewünschten Pegel wählen.

➤ Um diese Funktion zu deaktivieren, drücken Sie **TREB/BASS** erneut. **00** wird für einige Sekunden angezeigt.

## Tiefen einstellen

Mit der **BASS**-Funktion werden tiefe Töne besonders hervorgehoben.

Drücken Sie die **TREB/BASS**-Taste, bis **BASS 00** angezeigt wird.

- Drücken Sie die Tasten **TUNING**  $\wedge$ ,  $\vee$ , um einen Wert zwischen **BASS -08** und **BASS 08** auszuwählen.
- Sie können den gewünschten Pegel wählen.



# DSP/EQ-Funktion

**DSP:** Diese Funktion vermittelt die einmalige Akustik bestimmter Räumlichkeiten und sorgt für eine realitätsgetreue Wiedergabe der Musik- und Tonaufnahmen.

**EQ:** Sie können aus Rock, Pop und Klassik auswählen, um den Klang an das Genre der gespielten Musik anzupassen.

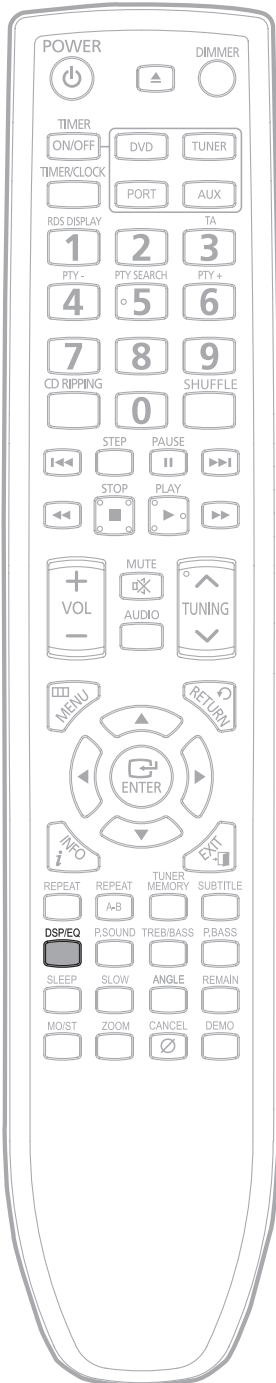

## Drücken Sie die Taste DSP/EQ.

Durch wiederholtes Drücken der Taste ändert sich die Auswahl wie folgt:

**PASS** → **ROCK** → **JAZZ** → **POP** → **CLASSIC** → **DANCE** → **PARTY** → **HIP-HOP** → **DNSE** → **WIDE 3D**

- **POP, JAZZ, ROCK** : Abhängig vom Musikgenre können Sie POP, JAZZ oder ROCK auswählen.
  - **CLASSIC** : Wählen Sie diese Option, wenn Sie klassische Musik hören möchten.
  - **DANCE** : Simuliert den Sound eines Dance-Clubs mit einem schlagenden Bass-Beat.
  - **PARTY** : Für das Gefühl wie bei einer Party.
  - **HIP-HOP** : Für eine helle Stimme wie beim Anhören von HIP-HOP Musik.
  - **DNSE** : Sie können verschiedene Klangeinstellungen je nach Musiktyp festlegen und somit das Hörerlebnis noch intensivieren.
  - **WIDE 3D** : Sie können verschiedene Klangeinstellungen je nach Musiktyp festlegen und somit das Hörerlebnis noch intensivieren.
  - **PASS** : Für normalen Klang.
- Während des CD-Rippings funktioniert die DSP/EQ-Funktion nicht; es wird automatisch der PASS-Modus aktiviert.

# Sleep-Timer-Funktion und Stummschaltung verwenden

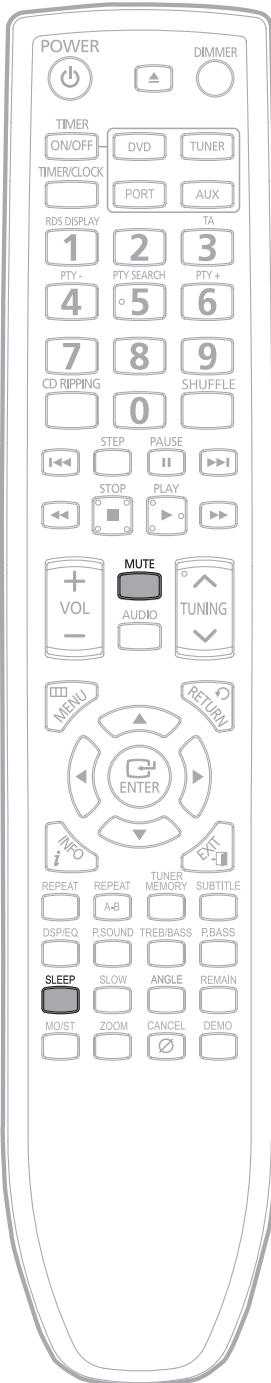

## SLEEP TIMER-Funktion

Sie können eine Zeit festlegen, zu der sich das Gerät automatisch ausschaltet.

Drücken Sie die **SLEEP**-Taste.

- Bei jedem Tastendruck ändert sich die Einstellung wie folgt:  
90 MIN → 60 MIN → 45 MIN → 30 MIN → 15 MIN → OFF.

90 MIN

Zum Überprüfen der SLEEP TIMER-Einstellung drücken Sie einmal die **SLEEP**-Taste.

- Die verbleibende Zeit, bevor sich das Gerät ausschaltet, wird angezeigt.
- Durch erneutes Drücken der Taste ändert sich die eingestellte Ausschaltzeit für die SLEEP TIMER-Funktion.

Zum Ausschalten der SLEEP TIMER-Funktion drücken Sie die **SLEEP**-Taste so oft, bis im Display OFF angezeigt wird.

## Stummschaltungsfunktion

Dies ist nützlich, wenn Sie z. B. für ein Telefongespräch kurz den Ton des Geräts ausschalten möchten.

Drücken Sie die **MUTE**-Taste.

- 'MUTE' wird im Display angezeigt.
- Um die Stummschaltung zu deaktivieren, drücken Sie diese Taste erneut.

MUTE



# Demo-, Dimmer-Funktion verwenden



## DEMO-Funktion

Mit dieser Funktion können Sie die verschiedenen Funktionen der Anlage anzeigen.

Drücken Sie die **DEMO**-Taste.

- Die verfügbaren Funktionen werden nacheinander im Display angezeigt.
- Alle Funktionen werden in diesem Handbuch detailliert beschrieben. In den entsprechenden Abschnitten finden Sie genaue Anweisungen zur Verwendung der Funktionen dieses Geräts.

### Hinweis

Betätigen Sie eine beliebige Taste, um die DEMO-Funktion abzubrechen.



## DIMMER-Funktion

Mit dieser Funktion können Sie die Helligkeit des Displays an der Anlage einstellen, damit es nicht als Störfaktor wirkt.

Drücken Sie die **DIMMER**-Taste.

- Durch wiederholtes Drücken der Taste wird die Display-Helligkeit wie folgt umgeschaltet: **DIMMER ON(Dim)** → **DIMMER OFF(Bright)**.

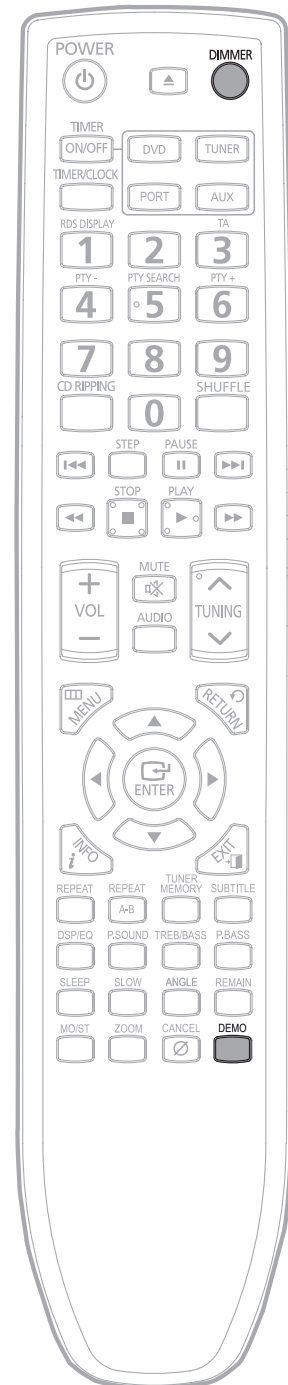



# Kopfhörer anschließen

GER

Sie können Kopfhörer an die Anlage anschließen, damit Sie Ihre Musik oder einen Radiosender genießen können, ohne andere Personen im Raum zu stören. Der Kopfhörer muss mit einem passenden Stecker (3,5  $\phi$ ) bzw. einem entsprechenden Adapter ausgestattet sein.

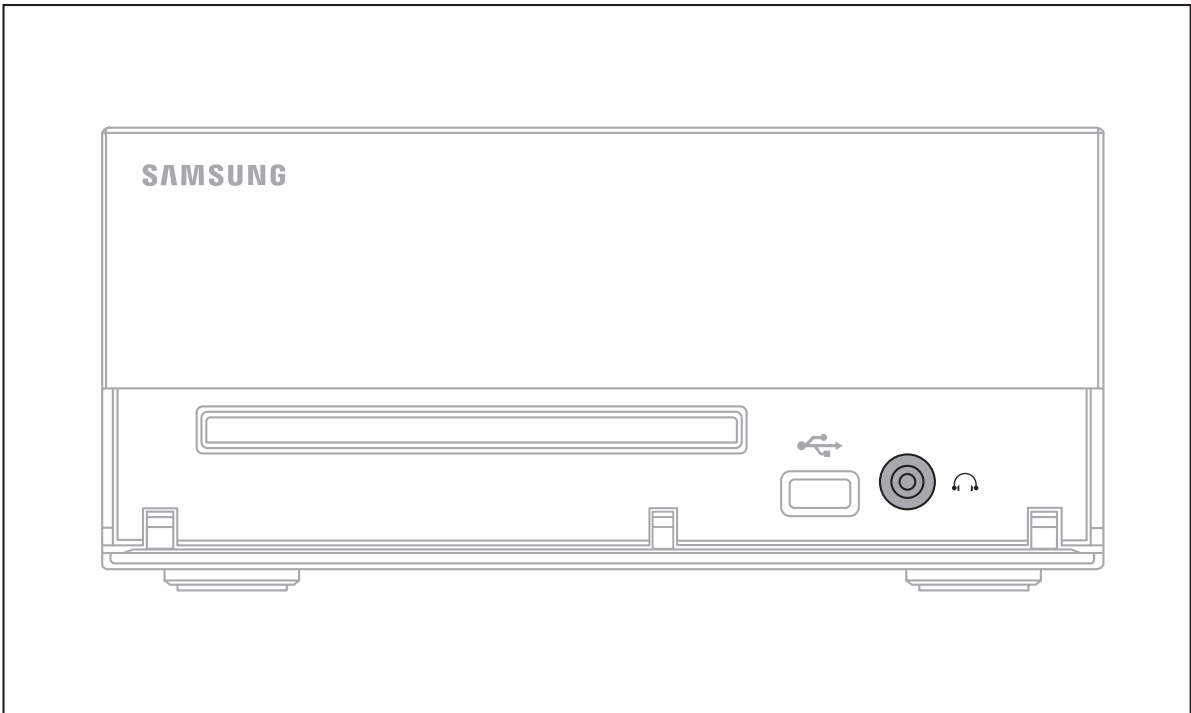

Schließen Sie die Kopfhörer an die Kopfhörerbuchse auf der Gerätevorderseite an.

- Ab sofort wird der Ton nicht mehr über die Lautsprecher ausgegeben.

## Hinweis

- Die Verwendung von Kopfhörern über einen längeren Zeitraum kann zur Schädigung Ihres Gehörs führen.
- Wenn Sie die Kopfhörer benutzen, wird HDMI-Audio automatisch in den Modus Aus wechseln.

VERSCHIEDENES



# Handhabung und Aufbewahrung von Disks

Kleine Kratzer auf der Disk können die Ton- und Bildqualität beeinträchtigen oder Fehler bei der Wiedergabe verursachen. Achten Sie deshalb besonders darauf, dass Disks nicht zerkratzt werden.

## ● Handhabung von Disks .....

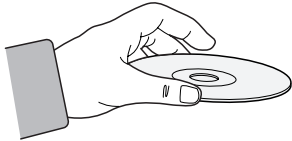

**Berühren Sie auf keinen Fall die Wiedergabeseite der Disk. Halten Sie die Disk an ihrer inneren und äußeren Kante, damit keine Fingerabdrücke auf die Oberfläche gelangen. Kleben Sie kein Papier oder Klebeband auf die Disk.**

## ● Handhabung und Aufbewahrung von Disks .....



**Wenn Fingerabdrücke oder Schmutz auf der Disk vorhanden sind, reinigen Sie sie mit einem milden, mit Wasser verdünnten Reinigungsmittel und einem weichen Tuch.**

- Wischen Sie die Disk vorsichtig von innen nach außen ab.

### **Hinweis**

- Kondensationsfeuchtigkeit kann sich bilden, wenn kalte Teile in der Anlage mit warmer Luft in Berührung kommen. Wenn sich Kondensfeuchtigkeit im Inneren des Geräts angesammelt hat, funktioniert es möglicherweise nicht mehr richtig. In diesem Fall entnehmen Sie die Disk und lassen die DVD-Anlage 1 bis 2 Stunden eingeschaltet stehen, damit die Feuchtigkeit abtrocknen kann.



# Fehlersuche und -behebung

In der nachstehenden Tabelle finden Sie Abhilfemaßnahmen für den Fall, dass die Anlage nicht ordnungsgemäß funktioniert. Sollte das Problem nicht in der Tabelle aufgeführt sein oder sich nicht mithilfe der Anleitung beheben lassen, schalten Sie das Gerät aus, ziehen Sie den Netzstecker und wenden Sie sich an Ihren Fachhändler bzw. den Samsung-Kundendienst.



Symptom	Abhilfe
<b>Das Diskfach öffnet sich nicht.</b>	<ul style="list-style-type: none"> <li>• Ist das Netzkabel richtig an die Netzsteckdose angeschlossen?</li> <li>• Schalten Sie das Gerät aus und wieder ein.</li> </ul>
<b>Die Wiedergabe startet nicht.</b>	<ul style="list-style-type: none"> <li>• Überprüfen Sie den Ländercode der DVD. Im Ausland gekaufte DVDs sind u. U. mit dieser Anlage nicht abspielbar.</li> <li>• CD-ROM und DVD-ROM können mit dieser DVD-Anlage nicht abgespielt werden.</li> <li>• Überprüfen Sie, ob die Kindersicherung aktiviert ist.</li> </ul>
<b>Die Fernbedienung funktioniert nicht.</b>	<ul style="list-style-type: none"> <li>• Wird die Fernbedienung in angemessenem Abstand und Winkel zum Gerät benutzt?</li> <li>• Sind die Batterien leer?</li> </ul>
<b>Die Wiedergabe startet nicht sofort, wenn die Play/Pause-Taste gedrückt wird.</b>	<ul style="list-style-type: none"> <li>• Verwenden Sie eine Disk, die Verformungen oder Kratzer auf der Oberfläche aufweist?</li> <li>• Säubern Sie die Disk.</li> </ul>
<b>Es wird kein Ton ausgegeben.</b>	<ul style="list-style-type: none"> <li>• Bei Zeitraffer, Zeitlupe und Einzelbild-Wiedergabe wird kein Ton ausgegeben.</li> <li>• Sind die Lautsprecher ordnungsgemäß angeschlossen? Sind die Lautsprecher richtig eingestellt?</li> <li>• Ist die Disk stark beschädigt?</li> </ul>
<b>Es erscheint kein Bild, kein Ton oder das Diskfach öffnet sich erst nach 2 bis 5 Sekunden.</b>	<ul style="list-style-type: none"> <li>• Wurde die Anlage schnell von einem kalten Platz an einen warmen Platz gebracht? Wenn sich innerhalb des Gerätes Kondensfeuchtigkeit bildet: Entfernen Sie die Disk und lassen Sie das Gerät für 1 oder 2 Stunden eingeschaltet stehen. (Sie können die DVD-Anlage wieder benutzen, wenn die Kondensfeuchtigkeit weggetrocknet ist.)</li> </ul>
<ul style="list-style-type: none"> <li>• Die Disk dreht sich, aber es wird kein Bild wiedergegeben.</li> <li>• Das Bild ist verwackelt und von schlechter Qualität.</li> </ul>	<ul style="list-style-type: none"> <li>• Ist das Fernsehgerät eingeschaltet?</li> <li>• Sind die Videokabel ordnungsgemäß angeschlossen?</li> <li>• Ist die Disk verschmutzt oder beschädigt?</li> <li>• Manche DVDs können aufgrund einer schlechten Herstellungsqualität nicht abspielbar sein.</li> </ul>



Symptom	Abhilfe
<p>Wiedergabe- und Untertitel- sprache können nicht eingestellt werden.</p>	<ul style="list-style-type: none"> <li>• Wiedergabe- und Untertitelsprache stehen nur dann zur Verfügung, wenn sie auch auf der jeweiligen DVD enthalten sind. Sie funktionieren bei den einzelnen Disks u. U. verschieden.</li> </ul>
<p>Das Bildschirmmenü erscheint nicht, obwohl die Menüfunktion gewählt wurde.</p>	<ul style="list-style-type: none"> <li>• Sind auf der verwendeten Disk Menüs vorhanden?</li> </ul>
<p>Das Bildformat (Seitenverhältnis) kann nicht verändert werden.</p>	<ul style="list-style-type: none"> <li>• 16:9-Breitbild-DVDs lassen sich im 16:9-WIDE-Modus, im 4:3-LETTERBOX-Modus oder im 4:3-PAN-SCAN-Modus abspielen; im 4:3-Bildformat aufgenommene DVDs können jedoch nur im 4:3-Format wiedergegeben werden. Sehen Sie auf der DVD-Hülle nach und wählen Sie dann die entsprechende Funktion aus.</li> </ul>
<p>Kein Radioempfang.</p>	<ul style="list-style-type: none"> <li>• Ist die Antenne ordnungsgemäß angeschlossen?</li> <li>• Wenn das Eingangssignal der Antenne schwach ist, installieren Sie eine UKW-Außenantenne in einem Bereich mit gutem Empfang.</li> </ul>
<ul style="list-style-type: none"> <li>• Die Anlage funktioniert nicht. (Beispiel: Das Gerät geht aus oder es sind komische Geräusche zu hören.)</li> <li>• Die Anlage funktioniert nicht richtig.</li> </ul>	<ul style="list-style-type: none"> <li>• Nehmen Sie die Disk aus dem Gerät, schalten Sie es aus und halten Sie die Taste <b>STOP/■</b> an der DVD-Anlage länger als 5 Sekunden gedrückt (RESET).</li> </ul> <p>Die RESET-Funktion löscht alle gespeicherten Einstellungen. Verwenden Sie diese Funktion nur, wenn es unbedingt nötig ist.</p>
<p>Das Passwort für die Kindersicherung wurde vergessen.</p>	<ul style="list-style-type: none"> <li>• Führen Sie ein Reset durch: Nehmen Sie ggf. die Disk aus der DVD-Anlage; es darf keine Disk eingelegt sein. Halten Sie die <b>STOP/■</b>-Taste länger als 5 Sekunden gedrückt. Im Display wird <b>INITIAL</b> angezeigt, und alle Einstellungen werden auf die Standardwerte zurückgesetzt.</li> <li>• Drücken Sie die <b>POWER</b>-Taste.</li> </ul> <p><b>Die RESET-Funktion löscht alle gespeicherten Einstellungen. Verwenden Sie diese Funktion nur, wenn es unbedingt nötig ist.</b></p>



# Glossar

<b>ANGLE-Funktion (Blickwinkel)</b>	Auf einigen DVDs sind Szenen enthalten, die gleichzeitig aus verschiedenen Blickwinkeln aufgenommen wurden (gleiche Szene von der Vorderseite, von links, von rechts usw.). Bei solchen DVDs kann die Angle-Funktion (Winkel) benutzt werden, um den Betrachtungswinkel für diese Szenen zu wählen.
<b>DVD</b>	Ein hochdichtes optisches Speichermedium, auf dem Bild und Ton in hoher Qualität mittels digitalen Aufzeichnungsverfahren aufgenommen wurden. Dabei kommen neue Videokompressionsverfahren (MPEG-2) und hochdichte Aufnahmeverfahren zum Einsatz. Eine DVD besteht aus zwei 0,6 mm dicken Disks, die zusammengefügt wurden.
<b>KAPITELNUMMER</b>	Ein Titel (Film) auf einer DVD ist in viele Kapitel unterteilt, jedes für sich nummeriert; spezifische Teile des Videos können schnell mittels dieser Nummern gesucht werden.
<b>LÄNDERCODE</b>	Die Anlage und die DVDs sind mit einem Ländercode versehen. Wenn der Ländercode der DVD nicht mit dem Ländercode der Anlage übereinstimmt, kann die Anlage die DVD nicht abspielen.
<b>PCM</b>	Abkürzung für Pulse-Code-Modulation – ein Verfahren zur digitalen Audioumsatzung.
<b>TITELNUMMER</b>	DVDs enthalten Titel (Filme). Wenn eine Disk zwei oder mehr Filme enthält, werden diese Filme als Titel 1, Titel 2 usw. durchnummeriert.
<b>TRACKNUMMER</b>	Diese Nummern sind den einzelnen Dateien auf CDs (Musik oder Bilder) zugeordnet. So können z. B. Musikstücke schnell gefunden werden.
<b>UNTERTITEL</b>	Text, der am unteren Bildschirmrand angezeigt wird und gesprochene Inhalte wiedergibt. Eine DVD kann bis zu 32 Untertitelsprachen enthalten.
	Mehrkanal-Tonsystem der Firma Dolby, das bis zu 6 (5.1) diskrete Kanäle unterstützt. Dolby Digital sorgt für ein hochwertiges Klangerlebnis mit dynamischem Ton und feinen Klangdetails; es übertrifft die herkömmliche Dolby Surround-Technologie bezüglich Tonqualität und Dynamikbereich. Markierung auf Disks: 



# Technische Daten

---

## RADIO

### UKW

Signal-Rauschabstand	55 dB
Verwendbare Empfindlichkeit	12 dB
Gesamtklirrfaktor	0.5 %

---

## DISKPLAYER

Kapazität	1 Disk
Frequenzbereich	20 Hz - 20 KHz ( $\pm 1$ dB)
Signal-Rauschabstand	90 dB (bei 1 kHz) mit Filter
Verzerrung	0.05 % (bei 1 KHz)
Kanaltrennung	60 dB
Disk-Durchmesser:	120 oder 80 mm; Dicke: 1,2 mm

---

## VERSTÄRKER

### Ausgangsleistung:

Lautsprecher(8 $\Omega$ )	60W/Kanal X2 RMS, IEC (Gesamtklirrfaktor: 10 %)(MM-D430D)
Lautsprecher(6 $\Omega$ )	80W/Kanal X2 RMS, IEC (Gesamtklirrfaktor: 10 %)(MM-D530D)
Kanaltrennung	60 dB
Signal-Rauschabstand	70 dB

---

## ALLGEMEIN

Abmessungen	230 x 98 x 240(T x H x B in mm)
Gewicht	1.9 Kg

---

\*: Nominelle Spezifikation

- Samsung Electronics Co., Ltd behält sich das Recht auf unangekündigte Änderungen vor.
- Gewicht und Abmessungen können von den Angaben abweichen.
- Änderungen der technischen Daten und des Geräte-Designs vorbehalten.
- Die technischen Daten zur benötigten Netzspannung finden Sie auf dem Etikett am Produkt.

## Samsung-Kontaktaten (weltweit)

Falls Sie Fragen zu Samsung-Produkten haben, wenden Sie sich bitte an den Samsung-Kundenservice.

GER

Region	Contact Center ☎	WebSite
<b>■ North America</b>		
Canada	1-800-SAMSUNG (726-7864)	www.samsung.com
Mexico	01-800-SAMSUNG (726-7864)	www.samsung.com
U.S.A	1-800-SAMSUNG (726-7864)	www.samsung.com
<b>■ Latin America</b>		
Argentine	0800-333-3733	www.samsung.com
Brazil	0800-124-421 / 4004-0000	www.samsung.com
Chile	800-SAMSUNG (726-7864)	www.samsung.com
Colombia	01-8000112112	www.samsung.com
Costa Rica	0-800-507-7267	www.samsung.com
Dominica	1-800-751-2676	www.samsung.com
Ecuador	1-800-10-7267	www.samsung.com
El Salvador	800-6225	www.samsung.com
Guatemala	1-800-299-0013	www.samsung.com
Honduras	800-7919267	www.samsung.com
Jamaica	1-800-234-7267	www.samsung.com
Nicaragua	00-1800-5077267	www.samsung.com
Panama	800-7267	www.samsung.com
Peru	0-800-777-08	www.samsung.com
Puerto Rico	1-800-682-3180	www.samsung.com
Trinidad & Tobago	1-800-SAMSUNG (726-7864)	www.samsung.com
Venezuela	0-800-100-5303	www.samsung.com
<b>■ Europe</b>		
Albania	42 27 5755	-
Austria	0810 - SAMSUNG (7267864, € 0.07/min)	www.samsung.com
Belgium	02-201-24-18	www.samsung.com/ be (Dutch) www.samsung.com/ be_fr (French)
Bosnia	05 133 1999	-
Bulgaria	07001 33 11	www.samsung.com
Croatia	062 SAMSUNG (062 726 7864)	www.samsung.com
Czech	800-SAMSUNG (800-726786) Samsung Zrt., česká organizační složka, Oasis Florenc, Sokolovská394/17, 180 00, Praha 8	www.samsung.com
Denmark	70 70 19 70	www.samsung.com
Finland	030 - 6227 515	www.samsung.com
France	01 48 63 00 00	www.samsung.com
Germany	01805 - SAMSUNG (726-7864 € 0,14/Min)	www.samsung.com
Hungary	06-80-SAMSUNG (726-7864)	www.samsung.com
Italia	800-SAMSUNG (726-7864)	www.samsung.com
Kosovo	+381 0113216899	-
Luxemburg	261 03 710	www.samsung.com
Macedonia	023 207 777	-
Montenegro	020 405 888	-
Netherlands	0900-SAMSUNG (0900-7267864) (€ 0,10/Min)	www.samsung.com
Norway	815-56 480	www.samsung.com
Poland	0 801 1SAMSUNG (172678) / 022-607-93-33	www.samsung.com
Portugal	80820-SAMSUNG (726-7864)	www.samsung.com
Rumania	1. 08010 SAMSUNG (72678) - doar din rețeaua Romtelecom, tarif local 2. 021.206.01.10 - din orice rețea, tarif normal	www.samsung.com

Region	Contact Center ☎	WebSite
Serbia	0700 Samsung (0700 726 7864)	www.samsung.com
Slovakia	0800-SAMSUNG (726-7864)	www.samsung.com
Spain	902-1-SAMSUNG (902 172 678)	www.samsung.com
Sweden	0771 726 7864 (SAMSUNG)	www.samsung.com
Switzerland	0848-SAMSUNG (7267864, CHF 0.08/min)	www.samsung.com/ch www.samsung.com/ ch_fr/(French)
U.K	0330 SAMSUNG (7267864)	www.samsung.com
Eire	0818 717100	www.samsung.com
Lithuania	8-800-77777	www.samsung.com
Latvia	8000-7267	www.samsung.com
Estonia	800-7267	www.samsung.com
<b>■ CIS</b>		
Russia	8-800-555-55-55	www.samsung.com
Georgia	8-800-555-555	-
Armenia	0-800-05-555	-
Azerbaijan	088-55-55-555	-
Kazakhstan	8-10-800-500-55-500 (GSM: 7799)	www.samsung.com
Uzbekistan	8-10-800-500-55-500	www.samsung.com
Kyrgyzstan	00-800-500-55-500	www.samsung.com
Tadjikistan	8-10-800-500-55-500	www.samsung.com
Ukraine	0-800-502-000	www.samsung.ua www.samsung.com/ ua_ru
Belarus	810-800-500-55-500	-
Moldova	00-800-500-55-500	-
<b>■ Asia Pacific</b>		
Australia	1300 362 603	www.samsung.com
New Zealand	0800 SAMSUNG (0800 726 786)	www.samsung.com
China	400-810-5858 / 010-6475 1880	www.samsung.com
Hong Kong	(852) 3698 4698	www.samsung.com/hk www.samsung.com/ hk_en/
India	3030 8282 / 1800 110011 / 1800 3000 8282 / 1800 266 8282	www.samsung.com
Indonesia	0800-112-8888 / 021-5699-7777	www.samsung.com
Japan	0120-327-527	www.samsung.com
Malaysia	1800-88-9999	www.samsung.com
Philippines	1-800-10-SAMSUNG(726-7864) / 1-800-3-SAMSUNG(726-7864) / 1-800-8-SAMSUNG(726-7864) / 02-5805777	www.samsung.com
Singapore	1800-SAMSUNG (726-7864)	www.samsung.com
Thailand	1800-29-3232 / 02-689-3232	www.samsung.com
Taiwan	0800-329-999	www.samsung.com
Vietnam	1 800 588 889	www.samsung.com
<b>■ Middle East</b>		
Bahrain	8000-4726	www.samsung.com
Egypt	08000-726786	www.samsung.com
Jordan	800-22273	www.samsung.com
Morocco	080 100 2255	www.samsung.com
Oman	800-SAMSUNG (726-7864)	www.samsung.com
Saudi Arabia	9200-21230	www.samsung.com
Turkey	444 77 11	www.samsung.com
U.A.E	800-SAMSUNG (726-7864)	www.samsung.com
<b>■ Africa</b>		
Nigeria	0800-SAMSUNG (726-7864)	www.samsung.com
South Africa	0860-SAMSUNG (726-7864)	www.samsung.com

VERSCHIEDENES